



NetScaler ADC CPX 13.0

Machine translated content

Disclaimer

Die offizielle Version dieses Inhalts ist auf Englisch. Für den einfachen Einstieg wird Teil des Inhalts der Cloud Software Group Dokumentation maschinell übersetzt. Cloud Software Group hat keine Kontrolle über maschinell übersetzte Inhalte, die Fehler, Ungenauigkeiten oder eine ungeeignete Sprache enthalten können. Es wird keine Garantie, weder ausdrücklich noch stillschweigend, für die Genauigkeit, Zuverlässigkeit, Eignung oder Richtigkeit von Übersetzungen aus dem englischen Original in eine andere Sprache oder für die Konformität Ihres Cloud Software Group Produkts oder Ihres Diensts mit maschinell übersetzten Inhalten gegeben, und jegliche Garantie, die im Rahmen der anwendbaren Endbenutzer-Lizenzvereinbarung oder der Vertragsbedingungen oder einer anderen Vereinbarung mit Cloud Software Group gegeben wird, dass das Produkt oder den Dienst mit der Dokumentation übereinstimmt, gilt nicht in dem Umfang, in dem diese Dokumentation maschinell übersetzt wurde. Cloud Software Group kann nicht für Schäden oder Probleme verantwortlich gemacht werden, die durch die Verwendung maschinell übersetzter Inhalte entstehen können.

Contents

Über NetScaler CPX	2
Architektur und Verkehrsfluss	4
NetScaler CPX-Lizenzierung	8
Bereitstellen einer NetScaler CPX-Instanz in Docker	16
Hinzufügen von NetScaler CPX-Instanzen zu NetScaler ADM	25
Konfigurieren von NetScaler CPX	27
Konfigurieren von AppFlow auf einer NetScaler CPX-Instanz	31
Konfigurieren von NetScaler CPX mithilfe einer Konfigurationsdatei	34
Unterstützung für dynamisches Routing in NetScaler CPX	36
Konfigurieren der Hochverfügbarkeit für NetScaler CPX	39
Konfigurieren von Docker-Protokolltreibern	45
Aktualisieren einer NetScaler CPX-Instanz	46
Verwenden virtueller Platzhalterserver in der NetScaler CPX-Instanz	48
Stellen Sie NetScaler CPX als Proxy bereit, um den Ost-West-Verkehrsfluss zu ermöglichen	49
Bereitstellen von NetScaler CPX in einem einzigen Host-Netzwerk	53
Bereitstellen von NetScaler CPX in einem Multi-Host-Netzwerk	54
Stellen Sie NetScaler CPX mit direktem Zugriff auf das Netzwerk bereit	60
Konfigurieren von NetScaler CPX in Kubernetes mithilfe von ConfigMaps	61
Bereitstellen von NetScaler CPXs als lokale DNS-Caches für Kubernetes-Knoten	64
NetScaler CPX-Proxy auf Google Compute Engine bereitstellen	68
NetScaler CPX Problembehandlung	89

Über NetScaler CPX

November 23, 2023

NetScaler CPX ist ein Container-basierter Anwendungsbereitstellungscontroller, der auf einem Docker-Host bereitgestellt werden kann. NetScaler CPX ermöglicht es Kunden, die Funktionen der Docker-Engine zu nutzen und NetScaler ADC Load Balancing- und Traffic-Management-Funktionen für containerbasierte Anwendungen zu nutzen. Sie können eine oder mehrere NetScaler CPX-Instanzen als eigenständige Instanzen auf einem Docker-Host bereitstellen.

Eine NetScaler CPX-Instanz bietet einen Durchsatz von bis zu 1 Gbit/s.

Als containerisierter Formfaktor von NetScaler ADC lässt sich NetScaler CPX gut in die Kubernetes-Umgebung integrieren und ist ein integraler Bestandteil der nativen Cloud-Lösung von Citrix. Die native Cloud-Lösung von Citrix unterstützt Sie bei der Erstellung und Bereitstellung von Softwareanwendungen mit Geschwindigkeit, Agilität und Effizienz in einer Kubernetes-Umgebung. Mit der nativen Citrix Cloud-Lösung können Sie die Zuverlässigkeit und Sicherheit Ihrer Kubernetes-Umgebung auf Unternehmensebene sicherstellen.

Weitere Informationen finden Sie unter [Citrix Cloud-native Lösung](#).

In diesem Dokument wird davon ausgegangen, dass Sie mit Docker vertraut sind und wie es funktioniert. Informationen zu Docker finden Sie in der Docker-Dokumentation unter <https://docs.docker.com>.

Unterstützte Funktionen

NetScaler CPX unterstützt die folgenden Funktionen:

- Verfügbarkeit der Anwendung
 - L4-Loadbalancing und L7-Content Switching
 - SSL-Offloading
 - IPv6-Protokollübersetzung
 - Microsoft SQL, MySQL-Lastausgleich
 - AppExpert Ratensteuerung
 - Abonnenten-bewusste Verkehrssteuerung
 - Dynamische Routing-Protokolle
 - Überspannungsschutz und Priority Queuing
- Beschleunigung der Anwendung
 - Client- und Server-TCP-Optimierungen
 - Cache-Umleitung

- AppCompress
- AppCache
- Anwendungssicherheit
 - L7 Rewrite und Responder
 - L4-DoS-Abwehr
 - L7-DoS-Abwehr
 - Webanwendungsfirewall (WAF). NetScaler CPX unterstützt alle WAF-Features, die von anderen NetScaler ADC-Formfaktoren unterstützt werden. Informationen zu unterstützten WAF-Funktionen finden Sie unter [Citrix Web Application Firewall](#).
 - Authentifizierung, Autorisierung und Überwachung (AAA) für den Anwendungsverkehr
- TCP-Protokolloptimierung
 - Mehrpfad-TCP
 - Binär erhöhen Congestion Control (BIC) und kubisches TCP
- Einfache Verwaltbarkeit
 - Webprotokollierung
 - AppFlow
 - NetScaler Application Delivery Management
 - Action-Analytik
- Optimierung der Anwendung
 - Integriertes Caching
- BGP-Routing und Route Health Injection (RHI)
- Hochverfügbarkeit (sowohl Layer 2 als auch Layer 3)

Hinweis:

Schnittstellenfunktionen wie Rx, Tx, GRO, GSO und LRO sind für Schnittstellen (Linux-Host) deaktiviert, die der NetScaler CPX-Appliance zugewiesen sind. Diese Funktionen bleiben auch nach dem Stoppen der NetScaler CPX-Appliance im deaktivierten Zustand. Außerdem wird die MTU für solche Schnittstellen auf 1500 Byte geändert.

Unterstützte Plattformen

NetScaler CPX wird auf den folgenden Plattformen unterstützt:

- Docker Version 1.12 und höher
- Kubernetes
- Red Hat OpenShift

- Öffentliche Clouds
 - Amazon Elastic Kubernetes-Dienst (EKS)
 - Azure Kubernetes-Dienst (AKS)
 - Google Kubernetes Engine (GKE)
- Rancher
- Pivotal-Containerdienst (PKS)

Architektur und Verkehrsfluss

November 23, 2023

In diesem Abschnitt werden die Architektur und der Verkehrsfluss im NetScaler CPX-Brückenmodus beschrieben. NetScaler CPX kann auch im Hostmodus bereitgestellt werden.

Wenn Sie eine NetScaler CPX-Instanz auf einem Docker-Host bereitstellen, erstellt die Docker-Engine eine virtuelle Schnittstelle, eth0, auf der CPX-Instanz. Diese eth0-Schnittstelle ist direkt mit einer virtuellen Schnittstelle (veth*) auf der Docker0-Brücke verbunden. Die Docker-Engine weist der NetScaler CPX-Instanz im Netzwerk 172.17.0.0/16 auch eine IP-Adresse zu.

Das Standard-Gateway für die CPX-Instanz ist die IP-Adresse der Docker0-Brücke, was bedeutet, dass die Kommunikation mit der NetScaler CPX-Instanz über das Docker-Netzwerk erfolgt. Der gesamte eingehende Datenverkehr, der von der Docker0-Brücke empfangen wird, wird von der eth0-Schnittstelle der NetScaler CPX-Instanz empfangen und von der NetScaler CPX-Paket-Engine verarbeitet.

Die folgende Abbildung veranschaulicht die Architektur einer NetScaler CPX-Instanz auf einem Docker-Host.

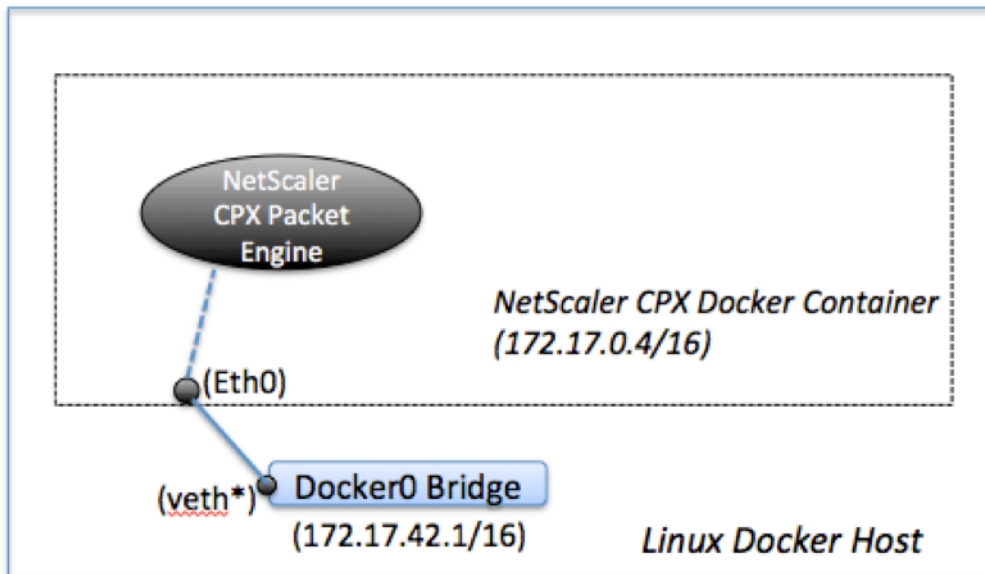

So funktioniert eine einzelne IP-Adresse auf NetScaler CPX

Eine reguläre NetScaler MPX- oder VPX-Appliance benötigt mindestens drei IP-Adressen, um zu funktionieren:

- Management-IP-Adresse, die als NetScaler ADC IP (NSIP) -Adresse bezeichnet wird
- Subnetz-IP (SNIP) -Adresse für die Kommunikation mit der Serverfarm
- Virtuelle Server-IP (VIP) -Adresse (n) zum Akzeptieren von Clientanfragen

Eine NetScaler CPX-Instanz arbeitet mit einer einzigen IP-Adresse, die sowohl für die Verwaltung als auch für den Datenverkehr verwendet wird.

Während der Bereitstellung wird nur eine private IP-Adresse (einzeln IP-Adresse) einer NetScaler CPX-Instanz von der Docker-Engine zugewiesen. Die drei IP-Funktionen einer NetScaler ADC-Instanz werden auf eine IP-Adresse gemultiplext. Diese einzelne IP-Adresse verwendet unterschiedliche Portnummern, um als NSIP, SNIP und VIP (s) zu fungieren.

Das folgende Bild zeigt, wie eine einzelne IP-Adresse verwendet wird, um die Funktionen von NSIP, SNIP und VIP (s) auszuführen.

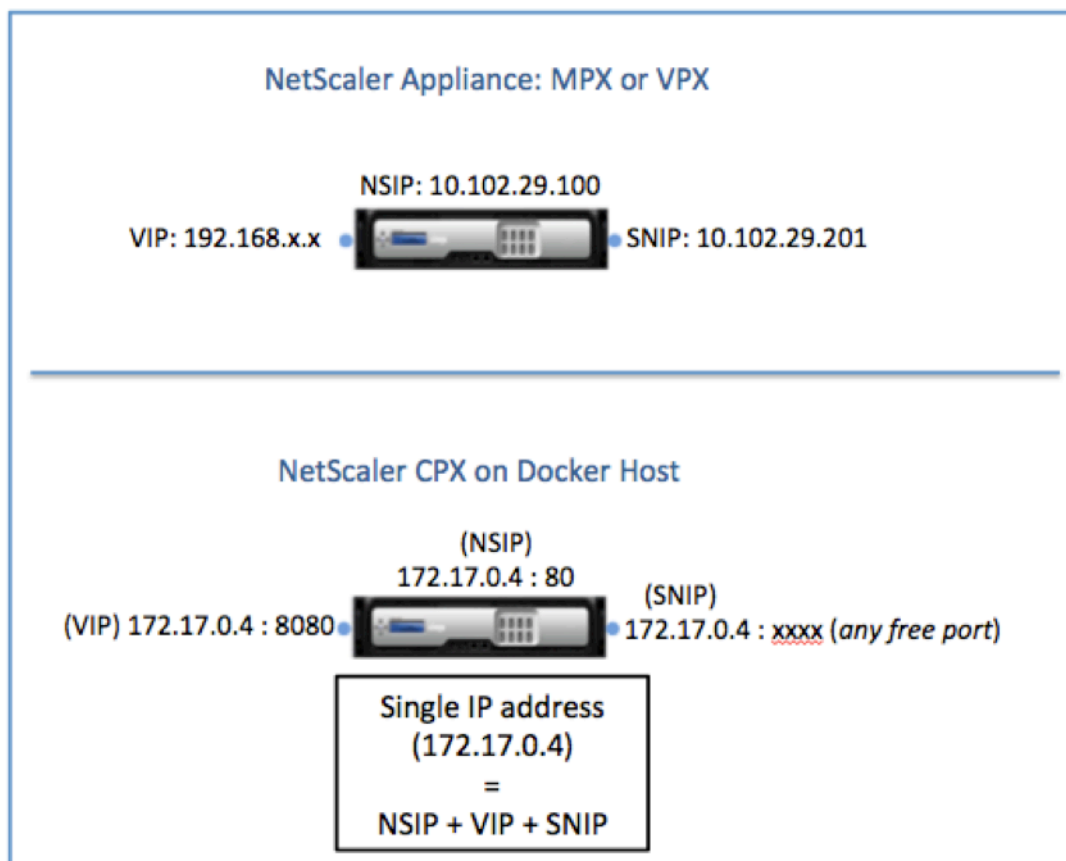

Verkehrsfluss für Anforderungen, die von der NetScaler CPX-Instanz stammen

Docker konfiguriert implizit IP-Tabellen und eine NAT-Regel, um den Datenverkehr von der NetScaler CPX-Instanz an die Docker0-IP-Adresse zu leiten.

Die folgende Abbildung zeigt, wie eine Ping-Anforderung, die von einer NetScaler CPX-Instanz stammt, das Ziel erreicht.

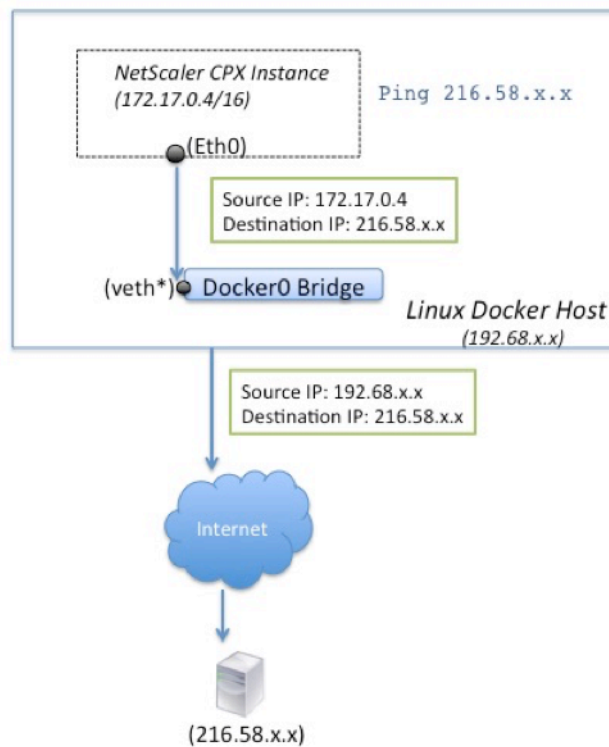

In diesem Beispiel wird die Ping-Anforderung von der Paket-Engine auf der eth0-Schnittstelle mit der Quell-IP-Adresse als NetScaler CPX-IP-Adresse (172.17.0.4) gesendet. Der Docker-Host führt dann die Netzwerkadressübersetzung (NAT) durch, um die Host-IP-Adresse (192.68.x.x) als Quell-IP-Adresse hinzuzufügen, und sendet die Anforderung an das Ziel (216.58.x.x). Die Antwort von der Ziel-IP-Adresse folgt umgekehrt demselben Pfad. Der Docker-Host führt NAT für die Antwort aus und leitet die Antwort an die NetScaler CPX-Instanz auf der eth0-Schnittstelle weiter.

Verkehrsfluss für Anforderungen aus dem externen Netzwerk

Um die externe Kommunikation zu ermöglichen, müssen Sie bei der Bereitstellung von NetScaler CPX Parameter festlegen, sodass Docker bestimmte Ports wie 80, 22 und jeden anderen gewünschten Port verfügbar macht. Wenn Sie keinen Port festgelegt haben, der während der Bereitstellung verfügbar gemacht werden soll, müssen Sie NAT-Regeln auf dem Docker-Host konfigurieren, um diese Ports verfügbar zu machen.

Die Clientanforderung, die aus dem Internet stammt, wird vom Docker-Host empfangen, der dann die Portadressübersetzung (PAT) durchführt, um die öffentliche IP-Adresse und den Port der einzelnen IP-Adresse und dem Port der NetScaler CPX-Instanz zuzuordnen und den Datenverkehr an die Instanz weiterzuleiten.

Die folgende Abbildung zeigt, wie der Docker-Host die Portadressübersetzung durchführt, um den

Datenverkehr an die einzelne IP-Adresse und den Port von NetScaler CPX zu leiten.

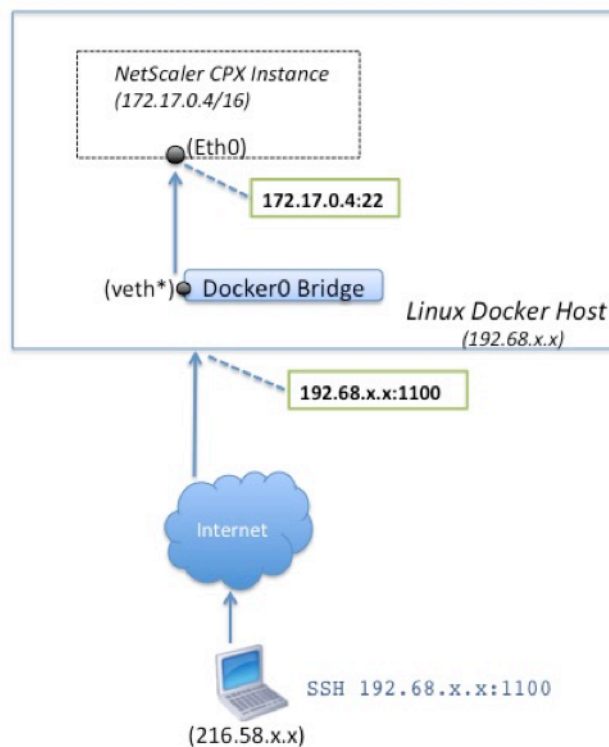

In diesem Beispiel lautet die Docker-Host-IP-Adresse 192.68.x.x und die einzelne IP-Adresse der NetScaler CPX-Instanz ist 172.17.0.4. Der SSH-Port 22 der NetScaler CPX-Instanz ist Port 1100 auf dem Docker-Host zugeordnet. Die SSH-Anforderung vom Client wird auf der IP-Adresse 192.68.x.x an Port 1100 empfangen. Der Docker-Host führt die Portadressübersetzung durch, um diese Adresse und den Port der einzelnen IP-Adresse 172.17.0.4 auf Port 22 zuzuordnen, und leitet die Clientanfrage weiter.

NetScaler CPX-Lizenzierung

March 21, 2024

[NetScaler CPX](#) ist ein Container-basierter Anwendungsbereitstellungscontroller, der auf einem Docker-Host bereitgestellt werden kann, um Microservice-basierte Anwendungen zu Lastenausgleich zu ermöglichen. Sie benötigen lizenziertes CPX für eine bessere Leistung der Anwendungsbereitstellung. NetScaler CPX unterstützt die Poollizenzierung. NetScaler ADM kann als Lizenzserver fungieren, um Ihre NetScaler CPX-Instanzen zu lizenzieren.

NetScaler ADM ist sowohl on-premises als auch als Cloud-Dienst verfügbar. Sie können NetScaler ADM

verwenden, um gepoolte Kapazitätslizenzen für alle NetScaler ADC-Formfaktoren zu verwalten.

Informationen zu NetScaler ADM on-premises finden Sie unter [NetScaler ADM on-premises](#). Informationen zum NetScaler ADM Service finden Sie unter [NetScaler ADM Service](#).

Arten der NetScaler CPX-Lizenzierung

NetScaler CPX unterstützt Bandbreite und virtuelle CPU (Kern) Pool-Lizenzierung für lokale und Cloud-basierte Bereitstellungen.

Bandbreitenpool: NetScaler CPX-Lizenzen können basierend auf dem Bandbreitenverbrauch der Instanzen zugewiesen werden. Sie können die gepoolte Lizenzierung verwenden, um die Bandbreitennutzung zu maximieren, indem Sie die erforderliche Bandbreitenzuweisung zu einer Instanz sicherstellen und nicht mehr als Derzeit unterstützt NetScaler CPX nur die Premium-Bandbreiten-Poollizenzierung. Weitere Informationen zum Bandbreitenpool finden Sie unter [Bandbreitenbasierte Lizenzierung](#).

vCPU-Pool: In der nutzungsbasierten Lizenzierung der virtuellen CPU gibt die Lizenz die Anzahl der CPUs an, auf die eine bestimmte NetScaler CPX-Instanz berechtigt ist. Der NetScaler CPX kann also Lizenzen nur für die Anzahl der virtuellen CPUs vom Lizenzserver auschecken. NetScaler CPX checkt Lizenzen je nach Anzahl der im System ausgeführten CPUs aus. Weitere Informationen zum vCPU-Pool finden Sie unter [NetScaler ADC Virtual CPU-Lizenzierung](#).

Unterstützte gepoolte Kapazität für NetScaler CPX-Instanzen

Produkt	Maximale Bandbreite	Minimale Bandbreite	Minimale Instanzen	Maximale Anzahl Instanzen	Einheit für minimale Bandbreite
NetScaler CPX	40.000	20 Mbit/s	1	16	10 MBit/s
	Hinweis: Dies hängt von der CPU-Frequenz, der Generierung usw. ab.				

Hinweis: Citrix arbeitet derzeit an einem nutzungsbasierten oder nutzungsbasierten NetScaler CPX-Lizenzmodell für Public Cloud-basierte Angebote. Sobald es fertig ist, wird es auf dem Public Cloud-Markt zum Konsumieren verfügbar sein.

Wie funktioniert die NetScaler CPX-Lizenzierung?

NetScaler CPX gepoolte Kapazität: Ein gemeinsamer Lizenzpool, aus dem Ihre NetScaler CPX-Instanz eine Instanzlizenz und nur so viel Bandbreite auschecken kann, wie sie benötigt. Wenn die Instanz diese Ressourcen nicht mehr benötigt, checkt sie sie wieder in den gemeinsamen Pool ein und stellt die Ressourcen anderen Instanzen zur Verfügung, die diese Lizenzen benötigen.

NetScaler CPX Check-In- und Check-Out-Lizenzierung: NetScaler ADM weist bei Bedarf Lizenzen für NetScaler CPX-Instanzen zu. Eine NetScaler CPX-Instanz kann die Lizenz von NetScaler ADM auschecken, wenn eine NetScaler CPX-Instanz bereitgestellt wird, und ihre Lizenz für NetScaler ADM erneut einchecken, wenn eine Instanz zerstört wird.

NetScaler CPX-Verhalten: Eine einzelne NetScaler CPX-Instanz, die einen Durchsatz von bis zu 1 Gbit/s auscheckt und nur aus dem Instanzpool und nicht aus dem Bandbreitenlizenzpool auscheckt. NetScaler CPX arbeitet auf diese Weise bis zu 1 Gbit/s Bandbreitennutzung. Wenn eine CPX-Instanz beispielsweise eine Bandbreite von 200 Mbit/s verbraucht, verwendet sie den Instanz-Lizenzpool anstelle des Bandbreitenpools. Wenn eine NetScaler CPX-Instanz jedoch einen Durchsatz von 1200 Mbit/s verbraucht, werden die ersten 1000 Mbit/s aus dem Instanzpool verwendet und die verbleibenden 200 Mbit/s werden aus dem Bandbreitenpool verbraucht.

NetScaler CPX Express

NetScaler CPX Express ist eine Software-Edition, die für on-premises und Cloud-Bereitstellungen kostenlos ist. Wenn Sie die NetScaler CPX-Instanz aus dem [Quay-Repository](#) herunterladen, ist dies die Standardkapazität, die für POCs verfügbar ist, die keine Lizenzdatei benötigen, und sie verfügt über die folgenden Funktionen:

- 20 Mbit/s Bandbreite
- Maximal 250 SSL-Sitzungen
- 20 Mbit/s SSL-Durchsatz

Sie müssen Ihre NetScaler CPX-Instanz lizenzieren, um ein Upgrade für bessere Leistung und Produktionsbereitstellungen zu erzielen.

NetScaler CPX-Lizenzmodelle

Citrix bietet eine Reihe von Produktlizenzmodellen für NetScaler CPX an, um die Anforderungen Ihres Unternehmens zu erfüllen. Sie können Optionen wie vCPU oder Bandbreite und on-premises oder Cloud auswählen.

Je nach Ihren Anforderungen können Sie eines der folgenden Modelle wählen:

- Bandbreitenbasierte Lizenzierung für NetScaler CPX vom ADM-Dienst

- vCPU-basierte Lizenzierung für NetScaler CPX vom ADM-Dienst
- Bandbreitenbasierte Lizenzierung für NetScaler CPX von ADM on-premises
- vCPU-basierte Lizenzierung für NetScaler CPX von ADM on-premises

Bereitstellen der bandbreitenbasierten und vCPU-basierten Lizenzierung vom NetScaler ADM Service für NetScaler CPX

Führen Sie die folgenden Schritte aus, um eine bandbreitenbasierte Lizenz und eine vCPU-basierte Lizenz für NetScaler CPX vom NetScaler ADM Service bereitzustellen.

1. Richten Sie NetScaler ADM ein.

Stellen Sie sicher, dass das NetScaler ADM Service-Setup mit dem NetScaler ADM Agent betriebsbereit ist. Sie benötigen einen NetScaler ADM Service und ein NetScaler ADM-Agent-Konto, damit die NetScaler CPX-Lizenzierung funktioniert. Informationen zum Einrichten des NetScaler ADM-Dienstes und des NetScaler ADM-Agent finden Sie unter [NetScaler ADM Service](#).

Hinweis: In diesem Verfahren wird ein NetScaler ADM Agent-Setup für Hypervisor (lokal) verwendet. In der folgenden Abbildung ist 10.106.102.199 der on-premises Agent, der für die Lizenzierung von NetScaler CPX verwendet wird.

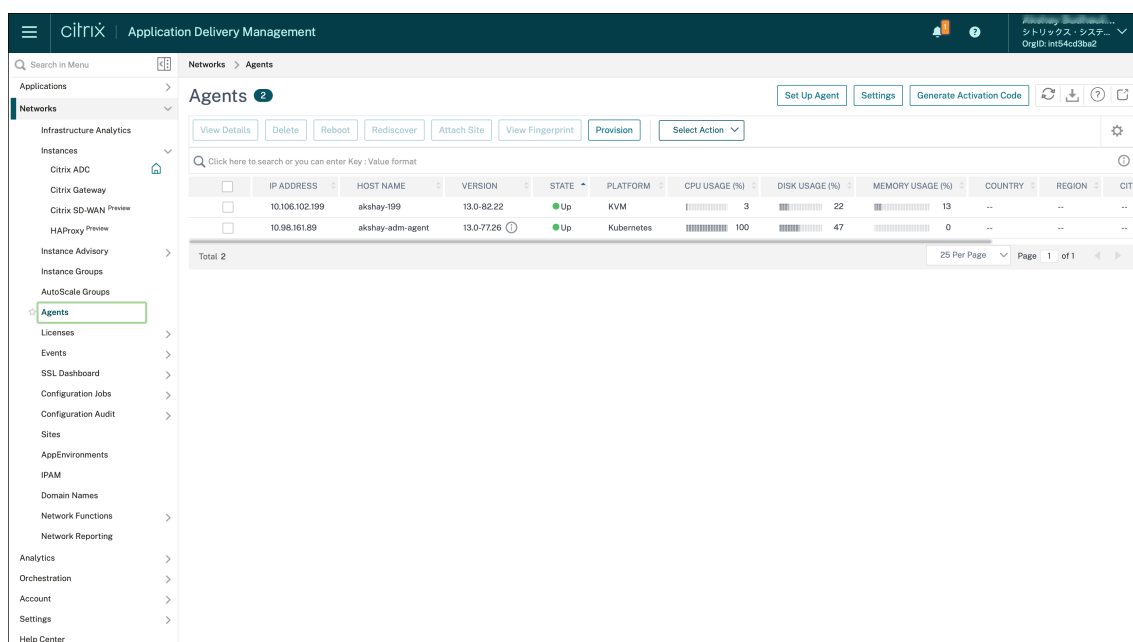

2. Fügen Sie den NetScaler ADC-Instanzlizenzpool zum NetScaler ADM Service hinzu.

Es wird davon ausgegangen, dass Sie einen Pool von Bandbreitenlizenzen für ADM Service haben. Informationen zum Hochladen einer Lizenzdatei auf NetScaler ADM finden Sie unter [Konfigurieren der gepoolten Kapazität](#). In der folgenden Abbildung `CNS_INST_200CC_Retail.lic` wird als Bandbreite- und Instanzlizenzpool verwendet.

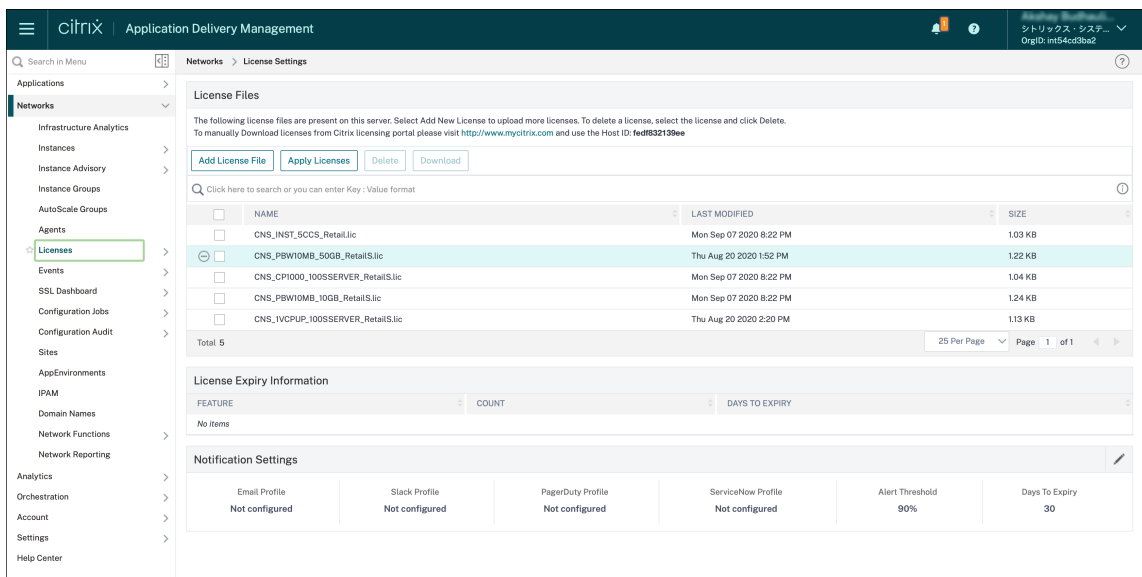

3. Stellen Sie die NetScaler CPX-Instanz im Kubernetes-Cluster bereit. Stellen Sie sicher, dass die folgenden Umgebungsvariablen zur NetScaler CPX YAML-Datei hinzugefügt werden, um die NetScaler CPX-Instanz zu lizenzieren.

Geben Sie für die bandbreitenbasierte Lizenzierung vom NetScaler ADM Service die folgenden Umgebungsvariablen in der YAML-Datei an:

- name: "LS_IP"
-Wert: "10.105.158.166"//ADM-Agent-IP wie in Schritt 1 erwähnt
- name: "LS_PORT"
Wert: "27000"//Port, auf dem der ADM-Lizenzserver lauscht
- name: "BANDWIDTH"
-Wert: "3000"//Kapazität in Mbit/s möchte CPX zuweisen
- name: "EDITION"
-Wert: "Standard" oder "Enterprise"//um eine bestimmte Lizenzversion auszuwählen, die Standard, Platinum und Enterprise umfasst. Standardmäßig ist Platin ausgewählt.

Geben Sie für die vCPU-basierte Lizenzierung vom NetScaler ADM Service die folgenden Umgebungsvariablen in der YAML-Datei an:

- name: "LS_IP"
-Wert: "10.102.216.173"//ADM-Agent-IP wie in Schritt 1 erwähnt
- name: "LS_PORT"
Wert: "27000"//Port, auf dem der ADM-Lizenzserver hört
- name: "CPX_CORES"
Wert: "4"//Anzahl der Kerne, die Sie zuweisen möchten
- name: "PLATFORM"
-Wert: "CP1000"//Anzahl der Kerne. Die Anzahl der Check-outs entspricht der Anzahl der

Kerne.

4. Laden Sie die Datei `cpx-bandwidth-license-adm-service.yaml` mit dem folgenden Befehl herunter:

```
1 kubectl create namespace bandwidth
2 wget https://raw.githubusercontent.com/citrix/cloud-native-getting-started/master/cpx-licensing/manifest/cpx-bandwidth-license-adm-service.yaml
```

5. Stellen Sie die bearbeitete YAML mit dem folgenden Befehl im Kubernetes-Cluster bereit:

```
1 kubectl create -f cpx-bandwidth-license-adm-service.yaml -n bandwidth
```

6. Melden Sie sich mit dem folgenden Befehl bei NetScaler CPX an, um die Instanzinformationen zu überprüfen:

```
1 kubectl exec -it 'cpx-pod-ip-name' bash -n bandwidth
```

7. Führen Sie die folgenden Befehle aus, um die Lizenzinformationen für die angegebene NetScaler CPX-Instanz anzuzeigen:

```
1 cli_script.sh "show licenseserver"
2 cli_script.sh "show capacity"
```

Sie können die zugewiesene Bandbreite und vCPU-Kapazität im ADM-Dienstportal verfolgen.

Bereitstellen bandbreitenbasierter Lizenzierung und vCPU-basierter Lizenzierung für NetScaler CPX von NetScaler ADM on-premises

Führen Sie die folgenden Schritte aus, um bandbreitenbasiert und vCPU-basiert für NetScaler CPX von NetScaler ADM on-premises bereitzustellen.

1. Richten Sie NetScaler ADM ein.

Stellen Sie sicher, dass das ADM-Setup on-premises bereit ist. Stellen Sie sicher, dass NetScaler ADM on-premises mit oder ohne ADM-Agentenbereitstellung für die NetScaler CPX-Lizenzierung funktioniert.

Informationen zum Einrichten von NetScaler ADM und dem NetScaler ADM Agent on-premises finden Sie unter [NetScaler ADM Service](#).

Hinweis: In diesem Beispiel wird ein integrierter ADM-Agent mit ADM on-premises verwendet. In der folgenden Abbildung sehen Sie, dass kein Agent bereitgestellt ist.

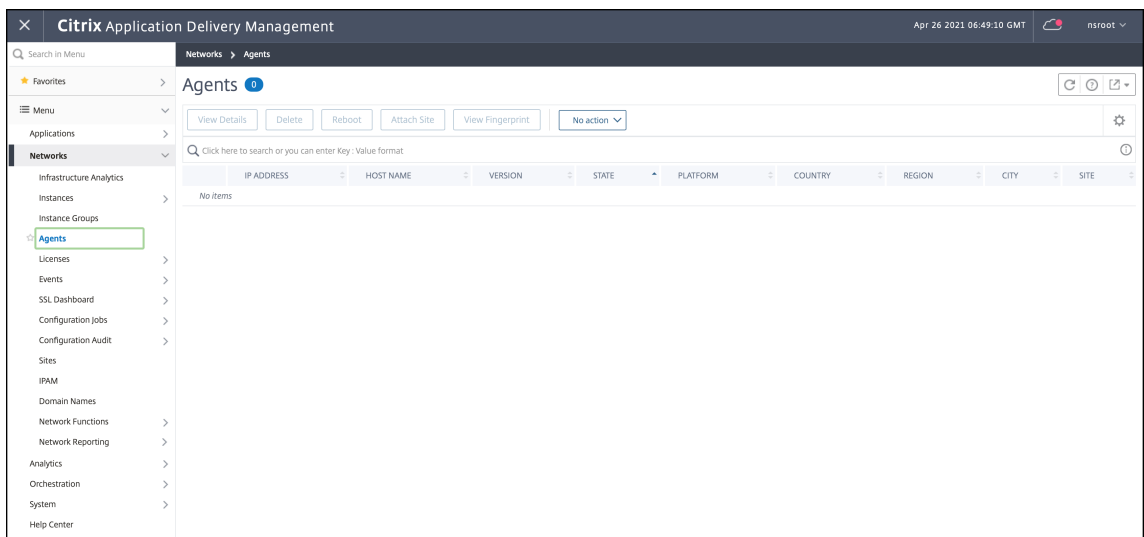

2. Fügen Sie den NetScaler ADC-Instanzlizenzpool on-premises zu ADM hinzu.

Es wird davon ausgegangen, dass Sie über einen Pool mit Bandbreitenlizenzen verfügen, die on-premises für ADM verfügbar sind. Informationen zum Hochladen einer Lizenzdatei auf NetScaler ADM finden Sie unter [Lizenzierung](#). In der folgenden Abbildung `CNS_INST_200CC_Retail.lic` wird als Bandbreite- und Instanzlizenzpool verwendet.

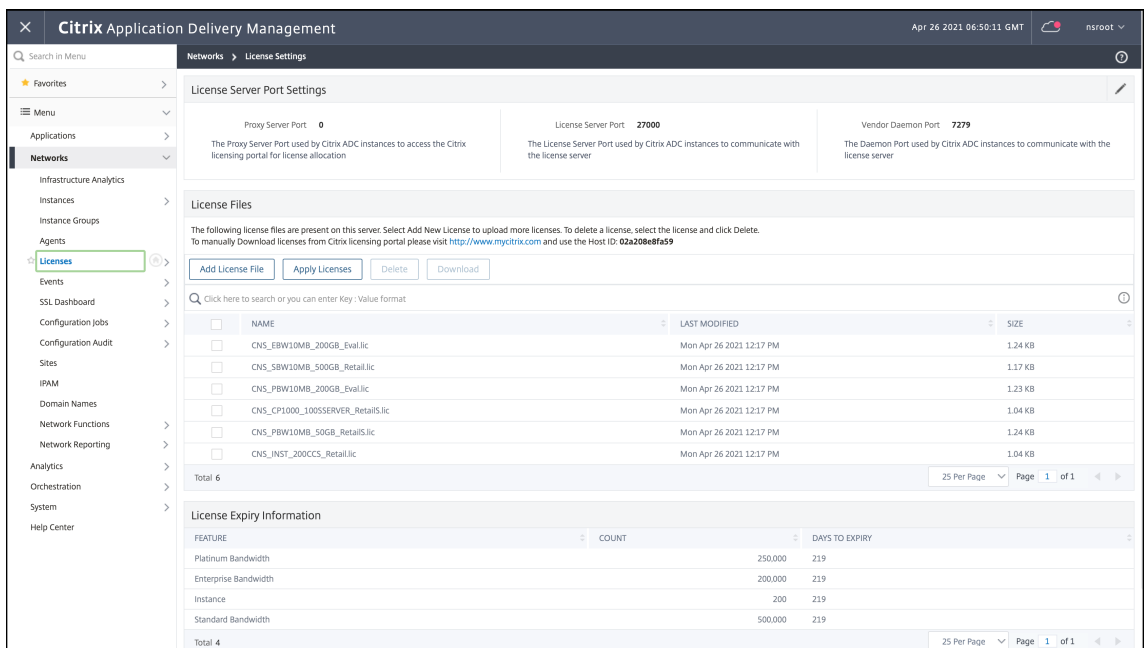

In der folgenden Abbildung wird CP1000 als vCPU-Lizenzpool verwendet.

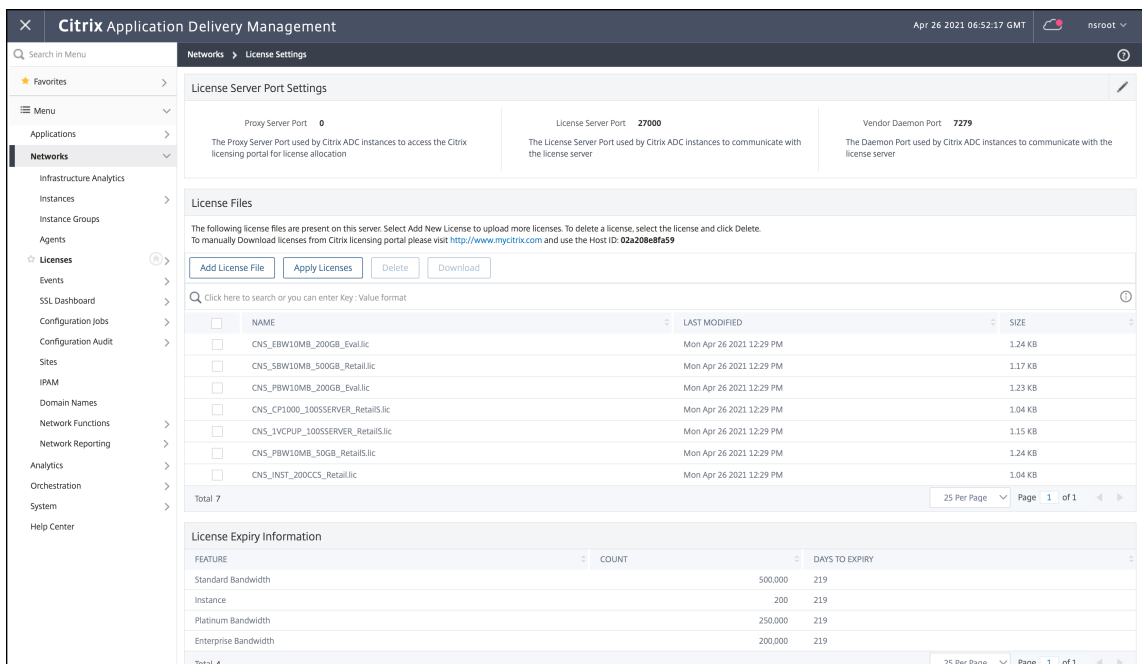

3. Stellen Sie die NetScaler CPX-Instanz im Kubernetes-Cluster bereit. Stellen Sie sicher, dass die folgenden Umgebungsvariablen zur NetScaler CPX YAML-Datei hinzugefügt werden, um die NetScaler CPX-Instanz zu lizenzieren.

Geben Sie für die bandbreitenbasierte Lizenzierung von NetScaler ADM on-premises die folgenden Umgebungsvariablen in der YAML-Datei an:

- name: "LS_IP"
-Wert: "10.105.158.144"//ADM-On-Prem-Instanz-IP, Wenn Sie den ADM-Agenten bereitgestellt haben, ist dies Ihre Agent-IP-Adresse, wie in Schritt 1 beschrieben
- name: "LS_PORT"
Wert: "27000"//Port, auf dem der ADM-Lizenzserver lauscht
- name: "
BANDWIDTH"-Wert: "3000"//Kapazität in Mbit/s möchte CPX zuweisen

Geben Sie für die vCPU-basierte Lizenzierung von NetScaler ADM on-premises die folgenden Umgebungsvariablen in der YAML-Datei an:

- name: "LS_IP"
-Wert: "10.105.158.144"//ADM-On-Prem-Instanz-IP, Wenn Sie über eine ADM-Agentenausbringung verfügen, ist dies Ihre Agent-IP, wie in Schritt 1 beschrieben
- name: "LS_PORT"
Wert: "27000"//Port, auf dem der ADM-Lizenzserver hört
- name: "CPX_CORES"
Wert: "4"//die Anzahl der Kerne, die Sie zuweisen möchten
- name: "PLATFORM"

-Wert: "CP1000"//Anzahl der Kerne. Die Anzahl der Check-outs entspricht der Anzahl der Kerne.

4. Laden Sie die Datei `cpx-bandwidth-license-adm-onprem.yaml` mit dem folgenden Befehl herunter:

```
1 kubectl create namespace bandwidth
2 wget https://raw.githubusercontent.com/citrix/cloud-native-getting-started/master/cpx-licensing/manifest/cpx-bandwidth-license-adm-onprem.yaml
```

5. Stellen Sie die bearbeitete YAML mit dem folgenden Befehl im Kubernetes-Cluster bereit:

```
1 kubectl create -f cpx-bandwidth-license-adm-onprem.yaml -n bandwidth
```

6. Melden Sie sich mit dem folgenden Befehl bei NetScaler CPX an, um die Instanzinformationen zu überprüfen:

```
1 kubectl exec -it <cpx-pod-ip-name> bash -n bandwidth
```

7. Führen Sie die folgenden Befehle aus, um die Lizenzinformationen für die NetScaler CPX-Instanz anzuzeigen:

```
1 cli_script.sh "show licenseserver"
2 cli_script.sh "show capacity"
```

Sie können die zugewiesene Bandbreite und vCPU-Kapazität im on-premises ADM-Portal verfolgen.

Befehle zum Reinigen der Bereitstellungen

Sie können die folgenden Befehle verwenden, um die verschiedenen YAML-Bereitstellungen zu bereinigen:

```
1 kubectl delete -f cpx-bandwidth-license-adm-service.yaml -n bandwidth
2 kubectl delete -f cpx-core-license-adm-service.yaml -n core
3 kubectl delete -f cpx-bandwidth-license-adm-onprem.yaml -n bandwidth
4 kubectl delete -f cpx-core-license-adm-onprem.yaml -n core
5 kubectl delete namespace bandwidth
6 kubectl delete namespace core
```

Bereitstellen einer NetScaler CPX-Instanz in Docker

November 23, 2023

NetScaler CPX-Instanzen sind als Docker-Imagedatei in der Quay-Container-Registrierung verfügbar. Um eine Instanz bereitzustellen, laden Sie das NetScaler CPX-Image aus der Quay-Container-Registrierung herunter und stellen Sie die Instanz dann mit dem Befehl `docker run` oder mit Docker Compose Tool bereit.

Voraussetzungen

Stellen Sie sicher, dass:

- Das Docker-Hostsystem verfügt über mindestens:
 - 1 CPU
 - 2 GB RAM

Hinweis: Für eine bessere NetScaler CPX-Leistung können Sie die Anzahl der Verarbeitungs-Engines definieren, die die NetScaler CPX-Instanz starten soll. Stellen Sie für jede zusätzliche Verarbeitungsengine, die Sie hinzufügen, sicher, dass der Docker-Host die entsprechende Anzahl von vCPUs und die Menge an Arbeitsspeicher in GB enthält. Wenn Sie beispielsweise 4 Verarbeitungsmodule hinzufügen möchten, muss der Docker-Host 4 vCPUs und 4 GB Speicher enthalten.

- Auf dem Docker-Hostsystem wird Linux Ubuntu Version 14.04 oder höher ausgeführt.
- Docker Version 1.12 ist auf dem Hostsystem installiert. Informationen zur Docker-Installation unter Linux finden Sie in der [Docker-Dokumentation](#).
- Docker-Host hat Internetkonnektivität.

Hinweis: NetScaler CPX hat Probleme beim Ausführen auf Ubuntu Version 16.04.5, Kernelversion 4.4.0-131-generic. Es wird daher nicht empfohlen, NetScaler CPX auf Ubuntu Version 16.04.5, Kernelversion 4.4.0-131-generic auszuführen.

Hinweis: Die folgenden Versionen von Kubelet und Kube-Proxy weisen einige Sicherheitslücken auf. Es wird nicht empfohlen, Citrix NetScaler CPX mit diesen Versionen zu verwenden:

- kubelet/kube-proxy v1.18.0-1.18.3
- kubelet/kube-proxy v1.17.0-1.17.6
- kubelet/kube-proxy <=1.16.10

Informationen zur Minderung dieser Sicherheitsanfälligkeit finden Sie unter [Mindern dieses Sicherheitsrisikos](#).

NetScaler CPX-Image von Quay herunterladen

Sie können das NetScaler CPX-Image mit dem `docker pull` Befehl aus der Quay-Container-Registrierung herunterladen und in Ihrer Umgebung bereitstellen. Verwenden Sie den folgenden Befehl, um das NetScaler CPX-Image aus der Quay-Container-Registrierung herunterzuladen:

```
1 docker pull quay.io/citrix/citrix-k8s-cpx-ingress:13.0-xx.xx
```

Wenn Sie beispielsweise die Version 13.0-64.35 herunterladen möchten, verwenden Sie den folgenden Befehl:

```
1 docker pull quay.io/citrix/citrix-k8s-cpx-ingress:13.0-64.35
```

Verwenden Sie den folgenden Befehl, um zu überprüfen, ob das NetScaler CPX-Image in Docker-Images installiert ist:

```
1 root@ubuntu:~# docker images | grep 'citrix-k8s-cpx-ingress'
2 quay.io/citrix/citrix-k8s-cpx-ingress          13.0-64.35
          952a04e73101          2 months ago          469 MB
```

Sie können das neueste NetScaler CPX-Image aus der [Quay-Container-Registrierung](#) bereitstellen.

Hinweis: Es wird empfohlen, das neueste NetScaler CPX-Image aus der Quay-Container-Registrierung zu verwenden, um die neuesten Funktionen von NetScaler CPX nutzen zu können.

Bereitstellen der NetScaler CPX-Instanz mithilfe des Docker-Run-Befehls

Auf dem Host können Sie eine NetScaler CPX-Instanz im Docker-Container installieren, indem Sie das NetScaler CPX Docker-Image verwenden, das Sie auf den Host geladen haben. Installieren Sie mit dem Befehl `docker run` die NetScaler CPX-Instanz mit der NetScaler CPX-Standardkonfiguration.

Wichtig:

Wenn Sie NetScaler CPX Express von heruntergeladen haben <https://www.citrix.com/products/netscaler-adc/cpx-express.html>, lesen und verstehen Sie die Endbenutzer-Lizenzvereinbarung (EULA), die unter: verfügbar ist, <https://www.citrix.com/products/netscaler-adc/cpx-express.html> und akzeptieren Sie die Endbenutzer-Lizenzvereinbarung, während Sie die NetScaler CPX-Instanz bereitstellen.

Installieren Sie die NetScaler CPX-Instanz im Docker-Container, indem Sie den folgenden **Docker-Run-Befehl** verwenden:

```
1 docker run -dt -P --privileged=true --net=host -e NS_NETMODE="HOST"
  -e CPX_CORES=<number of cores> --name <container_name> --ulimit core
  =-1 -e CPX_NW_DEV='<INTERFACES>' -e CPX_CONFIG=' {
2 "YIELD" : "NO" }
```

```
3 ' -e LS_IP=<LS_IP_ADDRESS> -e LS_PORT=<LS_PORT> e PLATFORM=CP1000 -v
  <host_dir>:/cpx <REPOSITORY>:<TAG>
4 <!--NeedCopy-->
```

```
1 docker run -dt --privileged=true --net=host -e NS_NETMODE="HOST" -e
  CPX_NW_DEV='eth1 eth2' -e CPX_CORES=5 -e CPX_CONFIG='{
2 "YIELD":"No" }
3 ' -e LS_IP=10.102.38.134 -e PLATFORM=CP1000 -v /var/cpx:/cpx --name
  cpx_host cpx:13.0-x.x
4 <!--NeedCopy-->
```

In diesem Beispiel wird ein Container erstellt, der auf dem NetScaler CPX Docker-Image `mycpx` basiert.

Der `-P` Parameter ist zwingend erforderlich. Docker soll die Ports zuordnen, die vom NetScaler CPX Docker-Image im Container verfügbar sind. Das bedeutet, dass die Ports 9080, 22, 9443 und 161/UDP den Ports auf dem Docker-Host zugeordnet werden, die zufällig aus dem benutzerdefinierten Bereich ausgewählt werden. Dieses Mapping wird durchgeführt, um Konflikte zu vermeiden. Wenn Sie später mehrere NetScaler CPX-Container auf demselben Docker-Host erstellen. Die Portzuordnungen sind dynamisch und werden bei jedem Start oder Neustart des Containers festgelegt. Die Ports werden wie folgt verwendet:

- 9080 wird für HTTP verwendet
- 9443 wird für HTTPS verwendet
- 22 für SSH verwendet
- 161/UDP wird für SNMP verwendet.

Wenn Sie statische Portzuordnungen wünschen, verwenden Sie den Parameter `-p`, um sie manuell festzulegen.

Die `--privileged=true` Option wird verwendet, um den Container im privilegierten Modus auszuführen. Wenn Sie NetScaler CPX im Host-Bereitstellungsmodus ausführen, müssen Sie dem NetScaler CPX alle Systemberechtigungen bereitstellen. Wenn Sie den NetScaler CPX im Bridge-Modus mit einem oder mehreren Kernen ausführen möchten, können Sie anstelle dieser Option die `--cap-add=NET_ADMIN` Option verwenden. Mit `--cap-add=NET_ADMIN` dieser Option können Sie den NetScaler CPX-Container mit vollen Netzwerkberechtigungen ausführen.

Der `**--net=host` ist eine standardmäßige Docker-Ausführungsoption, die angibt, dass der Container im Host-Netzwerkstapel ausgeführt wird und Zugriff auf alle Netzwerkgeräte hat.

Hinweis

Ignorieren Sie diese Option, wenn Sie NetScaler CPX in einem Bridge- oder keinem Netzwerk ausführen.

Das `-e NS_NETMODE="HOST"` ist eine NetScaler CPX-spezifische Umgebungsvariable, mit der Sie angeben können, dass der NetScaler CPX im Hostmodus gestartet wird. Sobald NetScaler CPX im

Hostmodus gestartet wurde, konfiguriert es 4 Standard-iptables-Regeln auf einem Hostcomputer für den Verwaltungszugriff auf den NetScaler CPX. Es verwendet die folgenden Ports:

- 9995 für HTTP
- 9996 für HTTPS
- 9997 für SSH
- 9998 für SNMP

Wenn Sie verschiedene Ports angeben möchten, können Sie die folgenden Umgebungsvariablen verwenden:

- `-e NS_HTTP_PORT=`
- `-e NS_HTTPS_PORT=`
- `-e NS_SSH_PORT=`
- `-e NS_SNMP_PORT=`

Hinweis

Ignorieren Sie diese Umgebungsvariable, wenn Sie NetScaler CPX in einem Bridge- oder keinem Netzwerk ausführen.

Der `-e CPX_CORES` ist eine optionale NetScaler CPX-spezifische Umgebungsvariable. Sie können damit die Leistung der NetScaler CPX-Instanz verbessern, indem Sie die Anzahl der Verarbeitungsmodule definieren, die der NetScaler CPX-Container starten soll.

Hinweis: NetScaler CPX kann 1 bis 16 Kerne unterstützen.

Hinweis

Stellen Sie für jede zusätzliche Verarbeitungseine, die Sie hinzufügen, sicher, dass der Docker-Host die entsprechende Anzahl von vCPUs und die Menge an Arbeitsspeicher in GB enthält. Wenn Sie beispielsweise 4 Verarbeitungsmodule hinzufügen möchten, muss der Docker-Host 4 vCPUs und 4 GB Speicher enthalten.

Die `-e EULA = yes` ist eine obligatorische NetScaler CPX-spezifische Umgebungsvariable, die erforderlich ist, um zu überprüfen, ob Sie die Endbenutzer-Lizenzvereinbarung (EULA) gelesen und verstanden haben, verfügbar unter: <https://www.citrix.com/products/netscaler-adc/cpx-express.html>.

Der `-e PLATFORM=CP1000` Parameter gibt den NetScaler CPX-Lizenztyp an.

Wenn Sie Docker in einem Host-Netzwerk ausführen, können Sie dem NetScaler CPX-Container mithilfe der `-e CPX_NW_DEV` Umgebungsvariablen dedizierte Netzwerkschnittstellen zuweisen. Sie müssen die Netzwerkschnittstellen durch ein Leerzeichen getrennt definieren. Die von Ihnen definierten Netzwerkschnittstellen werden vom NetScaler CPX-Container gespeichert, bis Sie den NetScaler CPX-Container deinstallieren. Wenn der NetScaler CPX-Container bereitgestellt

wird, werden alle zugewiesenen Netzwerkschnittstellen zum NetScaler ADC-Netzwerknamespace hinzugefügt.

Hinweis

Wenn Sie NetScaler CPX im Bridge-Netzwerk ausführen, können Sie das Container-Netzwerk ändern, z. B. eine andere Netzwerkverbindung zum Container konfigurieren oder ein vorhandenes Netzwerk entfernen. Stellen Sie dann sicher, dass Sie den NetScaler CPX-Container neu starten, um das aktualisierte Netzwerk zu verwenden.

```
1 docker run -dt --privileged=true --net=host -e NS_NETMODE="HOST" -e
  EULA=yes -e CPX_NW_DEV='eth1 eth2' -e CPX_CORES=5 -e PLATFORM=CP1000
  --name cpx_host cpx:13.0-x.x
2 <!--NeedCopy-->
```

Das `-e CPX_CONFIG` ist eine NetScaler CPX-spezifische Umgebungsvariable, mit der Sie die Durchsatzleistung des NetScaler CPX-Containers steuern können. Wenn das NetScaler CPX keinen eingehenden Datenverkehr zur Verarbeitung empfängt, liefert es die CPU während dieser Leerlaufzeit, was zu einer geringen Durchsatzleistung führt. In solchen Szenarien können Sie die `CPX_CONFIG` Umgebungsvariable verwenden, um die Durchsatzleistung des NetScaler CPX-Containers zu steuern. Sie müssen der `CPX_CONFIG` Umgebungsvariablen folgende Werte im JSON-Format angeben:

- Wenn Sie möchten, dass der NetScaler CPX-Container in Leerlaufszuständen CPU liefert, definieren Sie { "YIELD" : "Yes" }
- Wenn Sie möchten, dass der NetScaler CPX-Container die CPU in Leerlaufszuständen nicht nachgibt, sodass Sie eine hohe Durchsatzleistung erzielen können, definieren Sie { "YIELD" : "No" }

```
1 docker run -dt --privileged=true --net=host -e NS_NETMODE="HOST" -e
  EULA=yes -e CPX_CORES=5 -e CPX_CONFIG='{
2   "YIELD":"No" }
3   ' -e PLATFORM=CP1000 --name cpx_host cpx:13.0-x.x
4 <!--NeedCopy-->
```

```
1 docker run -dt --privileged=true --net=host -e NS_NETMODE="HOST" -e
  EULA=yes -e CPX_CORES=5 -e CPX_CONFIG='{
2   "YIELD":"Yes" }
3   ' -e PLATFORM=CP1000 --name cpx_host cpx:13.0-x.x
4 <!--NeedCopy-->
```

Der `-v` Parameter ist ein optionaler Parameter, der den Bereitstellungspunkt des NetScaler CPX-Mount-Verzeichnisses angibt `/cpx`. Ein Einhängpunkt ist ein Verzeichnis auf dem Host, in dem Sie das `/cpx` Verzeichnis mounten. Das `/cpx` Verzeichnis speichert die Protokolle, Konfigurationsdateien, SSL-Zertifikate und Core-Dump-Dateien. Im Beispiel ist der Bereitstellungspunkt `/var/cpx` und das NetScaler CPX-Mount-Verzeichnis ist `/cpx`.

Wenn Sie eine Lizenz erworben haben oder über eine Evaluierungslizenz verfügen, können Sie die

Lizenz auf einen Lizenzserver hochladen und den Speicherort des Lizenzservers mit dem Befehl Docker Run angeben, indem Sie den `-e LS_IP=<LS_IP_ADDRESS> -e LS_PORT=<LS_PORT>` Parameter verwenden. In diesem Fall müssen Sie die Endbenutzer-Lizenzvereinbarung nicht akzeptieren.

```
1 docker run -dt --privileged=true --net=host -e NS_NETMODE="HOST" -e
   CPX_CORES=5 -e CPX_CONFIG='{
2   "YIELD": "No" }
3   ' -e LS_IP=10.102.38.134 -e PLATFORM=CP1000 --name cpx_host cpx:13.0-x
   .x
4 <!--NeedCopy-->
```

Dabei gilt:

- `LS_IP_ADDRESS` ist die IP-Adresse des Lizenzservers.
- `LS_PORT` ist der Port des Lizenzservers.

Sie können die Images, die auf Ihrem System ausgeführt werden, und die Ports, die den Standardports zugeordnet sind, mithilfe des folgenden Befehls anzeigen: `docker ps`

Bereitstellen einer leichteren Version von NetScaler CPX mithilfe des Docker-Befehls run

Citrix bietet eine leichtere Version von NetScaler CPX, die weniger Laufzeitspeicher verbraucht. Die leichtere Version von NetScaler CPX kann als Beiwagen in Service-Mesh-Bereitstellungen bereitgestellt werden.

Die leichtere Version von NetScaler CPX unterstützt die folgenden Funktionen:

- Verfügbarkeit der Anwendung
 - L4-Loadbalancing und L7-Content Switching
 - SSL Offloading
 - IPv6-Protokollübersetzung
- Anwendungssicherheit
 - L7 Rewrite und Responder
- Einfache Verwaltbarkeit
 - Webprotokollierung
 - AppFlow

Um die leichtere Version von NetScaler CPX zu instanzieren, legen Sie die `NS_CPX_LITE` Umgebungsvariable fest, während Sie den `Docker run` Befehl ausführen.

```
1 docker run -dt -P --privileged=true -e NS_CPX_LITE=1 -e EULA=yes --name  
  <container_name> --ulimit core=-1 <REPOSITORY>:<TAG>  
2 <!--NeedCopy-->
```

Im folgenden Beispiel wird ein Lightweight-Container basierend auf dem NetScaler CPX-Image erstellt.

```
1 docker run -dt -P --privileged=true -e NS_CPX_LITE=1 -e EULA=yes --  
  name lightweight --ulimit core=-1 cpx:latest  
2 <!--NeedCopy-->
```

Standardmäßig `newslog` ist die Protokollierung mit in der leichteren Version von NetScaler CPX deaktiviert. Um es zu aktivieren, müssen Sie die `NS_ENABLE_NEWSLOG` Umgebungsvariable auf 1 setzen, während Sie die leichtere Version von NetScaler CPX aufrufen.

Das folgende Beispiel zeigt, wie Sie die `newslog` Protokollierung mithilfe der leichteren Version von NetScaler CPX aktivieren.

```
1 docker run -dt --privileged=true --ulimit core=-1 -e EULA=yes -e  
  NS_CPX_LITE=1 -e NS_ENABLE_NEWSLOG=1 cpx:<tag>  
2 <!--NeedCopy-->
```

Hinweis: Die leichtere Version von CPX unterstützt nur Single-Core (CPX_CORES=1).

Bereitstellen von NetScaler CPX-Instanzen mithilfe von Docker Compose

Sie können das Compose-Tool von Docker verwenden, um eine einzelne NetScaler CPX-Instanz oder mehrere NetScaler CPX-Instanzen bereitzustellen. Um NetScaler CPX-Instanzen mithilfe von Docker Compose bereitzustellen, müssen Sie zuerst eine Compose-Datei schreiben. Diese Datei gibt das NetScaler CPX-Image, die Ports an, die Sie für die NetScaler CPX-Instanz öffnen möchten, und die Berechtigungen für Ihre NetScaler CPX-Instanz.

Wichtig

Stellen Sie sicher, dass Sie das Docker Compose-Tool auf dem Host installiert haben.

So stellen Sie mehrere NetScaler CPX-Instanzen bereit:

1. Schreiben Sie eine Compose-Datei, wobei:
 - **<service-name>** ist der Name des Dienstes, den Sie bereitstellen möchten.
 - **image::** <repository><tag> bezeichnet das Repository und die Versionen des NetScaler CPX-Images.
 - **privileged: true** bietet alle Rootrechte für die NetScaler CPX-Instanz.
 - **cap_add** bietet Netzwerkberechtigungen für die NetScaler CPX-Instanz.

- **** <host_directory_path>** bezeichnet das Verzeichnis auf dem Docker-Host, das Sie für die NetScaler CPX-Instanz mounten möchten.
- **** <number_processing_engine>** ist die Anzahl der Verarbeitungsmodule, die die NetScaler CPX-Instanz starten soll. Stellen Sie für jede zusätzliche Verarbeitungsengine sicher, dass der Docker-Host die entsprechende Anzahl von vCPUs und die Menge an Arbeitsspeicher in GB enthält. Wenn Sie beispielsweise 4 Verarbeitungsmodule hinzufügen möchten, muss der Docker-Host 4 vCPUs und 4 GB Speicher enthalten.

Die Compose-Datei folgt im Allgemeinen einem Format ähnlich:

```
1   <service-name>:
2   container_name:
3   image: <repository>:<tag>
4   ports:
5       - 22
6       - 9080
7       - 9443
8       - 161/udp
9       - 35021-35030
10  tty: true
11  cap_add:
12      - NET_ADMIN
13  ulimits:
14      core: -1
15  volumes:
16      - <host_directory_path>:/cpx
17  environment:
18      - EULA=yes
19      - CPX_CORES=<number_processing_engine>
20      - CPX_CONFIG='{
21  "YIELD":"Yes" }
22  '
23  <!--NeedCopy-->
```

```
1   CPX_0:
2   container_name: CPX_0
3   image: cpx:13.0-x.x
4   ports:
5       - 9443
6       - 22
7       - 9080
8       - 161/udp
9       - 35021-35030
10  tty: true
11  cap_add:
12      - NET_ADMIN
13  ulimits:
14      core: -1
15  volumes:
16      - /root/test:/cpx
17  environment:
```

```
18         - CPX_CORES=2
19         - EULA=yes
20 <!--NeedCopy-->
```

Wenn Sie eine einzelne NetScaler CPX-Instanz bereitstellen möchten, müssen Sie der Compose-Datei die folgende Zeile hinzufügen: `container_name:<name_of_container>`

Führen Sie den folgenden Befehl aus, um mehrere NetScaler CPX-Instanzen bereitzustellen:

```
docker-compose -f <compose_file_name> scale <service-name>=<number of
instances> up -d
docker-compose -f docker-compose.yml scale cpxlb=3
up -d
```

Wenn Sie eine einzelne NetScaler CPX-Instanz bereitstellen möchten, führen Sie den folgenden Befehl aus: `docker-compose -f <compose_file_name> up -d`

Hinzufügen von NetScaler CPX-Instanzen zu NetScaler ADM

March 21, 2024

Sie müssen die auf einem Docker-Host installierten NetScaler CPX-Instanzen zur NetScaler Application Delivery Management (ADM) -Software hinzufügen, wenn Sie diese Instanzen verwalten und überwachen möchten.

Sie können Instanzen hinzufügen, während Sie ADM zum ersten Mal oder später einrichten.

Um Instanzen hinzuzufügen, müssen Sie ein Instanzprofil erstellen und entweder den Hostnamen oder die IP-Adresse jeder Instanz oder einen Bereich von IP-Adressen angeben. Dieses Instanzprofil enthält den Benutzernamen und das Kennwort der Instanzen, die Sie zu NetScaler ADM hinzufügen möchten. Für jeden Instanztyp ist ein Standardprofil verfügbar. Zum Beispiel `ns-root-profile` ist das Standardprofil für NetScaler ADC-Instanzen. Dieses Profil wird durch die Standard-ADC-Administratoranmeldeinformationen definiert. Wenn Sie die standardmäßigen Administratoranmeldeinformationen Ihrer Instanzen geändert haben, können Sie benutzerdefinierte Instanzprofile für diese Instanzen definieren. Wenn Sie die Anmeldeinformationen einer Instanz ändern, nachdem die Instanz erkannt wurde, müssen Sie das Instanzprofil bearbeiten oder ein Profil erstellen und dann die Instanz neu ermitteln.

Voraussetzungen

Stellen Sie sicher, dass Sie:

- Die NetScaler ADM-Software wurde auf Citrix XenServer installiert. Weitere Informationen finden Sie in der [NetScaler ADM-Dokumentation](#).

- Die NetScaler CPX-Instanzen wurden auf einem Docker-Host installiert.

So fügen Sie NetScaler CPX-Instanzen zu ADM hinzu:

1. Geben Sie in einem Webbrowser die IP-Adresse von **NetScaler Application Delivery Management** ein (z. B. <http://192.168.100.1>).
2. Geben Sie in den Feldern **Benutzername** und **Kennwort** die Administratoranmeldeinformationen ein. Die standardmäßigen Administratoranmeldeinformationen sind **nsroot** und **nsroot**.
3. Navigieren Sie zu **Netzwerke > Instanzen** ****Citrix ADC** und **klicken Sie auf die Registerkarte CPX****.
4. Klicken Sie auf **Hinzufügen**, um neue CPX-Instanzen in NetScaler ADM hinzuzufügen.
5. Die Seite **NetScaler CPX** hinzufügen wird geöffnet. Geben Sie die Werte für die folgenden Parameter ein:
 - a) Sie können CPX-Instanzen hinzufügen, indem Sie entweder die erreichbare IP-Adresse der CPX-Instanz oder die IP-Adresse des Docker-Containers angeben, in dem die CPX-Instanz gehostet wird.
 - b) Wählen Sie das Profil der CPX-Instanz aus.
 - c) Wählen Sie den Standort aus, an dem die Instanzen bereitgestellt werden sollen.
 - d) Wählen Sie den Agenten aus.
 - e) Optional können Sie das Schlüssel-Wert-Paar für die Instanz eingeben. Das Hinzufügen eines Schlüssel-Wert-Paares erleichtert Ihnen die spätere Suche nach der Instanz.

← Add Citrix ADC CPX

Enter Device IP Address Import from file

Enter one or more hostnames, IP addresses, and/or a range of IP addresses (for example, 10.102.40.30-10.102.40.45) using a comma separator.

Routable IP/ Docker IP*

172.31.32.161

Profile Name*

Docker-profile Add Edit

Site*

Ohio-site Add Edit

Agent

Click to select >

Tags

Key Value +

OK Close

6. Klicken Sie auf **OK**.

Hinweis

Wenn Sie eine Instanz erneut ermitteln möchten, wählen Sie **Netzwerke > Instanzen > NetScaler ADC > CPX** aus, wählen Sie die Instanz aus, die Sie erneut ermitteln möchten, und klicken Sie dann in der Dropdownliste **Aktion auswählen** auf **Erneut ermitteln**.

Hinzufügen von NetScaler CPX-Instanzen zu NetScaler ADM mithilfe von Umgebungsvariablen

Sie können die NetScaler CPX-Instanzen auch mithilfe von Umgebungsvariablen zu NetScaler ADM hinzufügen. Um Instanzen hinzuzufügen, müssen Sie die folgenden Umgebungsvariablen für die NetScaler CPX-Instanz konfigurieren.

- `NS_MGMT_SERVER` - ADM-IP-Adresse/FQDN
- `HOST` - Node-IP-Adresse
- `NS_HTTP_PORT` - Zugeordneter HTTP-Port auf Knoten
- `NS_HTTPS_PORT` - Zugeordneter HTTPS-Port auf Knoten
- `NS_SSH_PORT` - Zugeordneter SSH-Port auf Knoten
- `NS_SNMP_PORT` - Zugeordneter SNMP-Port auf Knoten
- `NS_ROUTABLE` - (Die NetScaler CPX-Pod-IP-Adresse kann nicht von außen weitergeleitet werden.)
- `NS_MGMT_USER` —ADM-Benutzername
- `NS_MGMT_PASS` —ADM-Kennwort

Im Folgenden finden Sie einen `docker run` Beispielbefehl zum Hinzufügen einer NetScaler CPX-Instanz zu NetScaler ADM.

```
1  docker run -dt --privileged=true -p 9080:9080 -p 9443:9443 -p 9022:22
   -p 9161:161 -e EULA=yes -e NS_MGMT_SERVER=abc-mgmt-server.com -e
   HOST=10.1.1.1 -e NS_HTTP_PORT=9080 -e NS_HTTPS_PORT=9443 -e
   NS_SSH_PORT=9022 -e NS_SNMP_PORT=9161 -e NS_ROUTABLE=0 --ulimit
   core=-1 -name test cpx:latest
2
3  <!--NeedCopy-->
```

Konfigurieren von NetScaler CPX

November 23, 2023

Sie können eine NetScaler CPX-Instanz konfigurieren, indem Sie über den Linux-Docker-Host auf die CLI-Eingabeaufforderung zugreifen oder die NetScaler ADC NITRO-APIs verwenden.

Konfigurieren einer NetScaler CPX-Instanz mithilfe der Befehlszeilenschnittstelle

Greifen Sie auf den Docker-Host zu und melden Sie sich an der SSH-Eingabeaufforderung der Instanz an, wie in der folgenden Abbildung dargestellt. Die standardmäßigen Administratoranmeldeinformationen für die Anmeldung bei einer NetScaler CPX-Instanz sind Root/Linux.

```
root@ubuntu:~# ssh -p 32777 root@127.0.0.1
root@127.0.0.1's password:
Welcome to Ubuntu 14.04.3 LTS (GNU/Linux 3.19.0-25-generic x86_64)

 * Documentation:  https://help.ubuntu.com/
Last login: Tue Dec 15 02:45:42 2015 from 172.17.0.1
root@10:~#
```

Geben Sie den folgenden Befehl ein, um die Befehlszeilenaufforderung der Instanz zum Ausführen von CLI-Befehlen zu verwenden: **cli_script.sh** "<command>"

Beispiel:

```
root@10:~# cli_script.sh "show ip"
exec: show ip
      Ippaddress      Traffic Domain  Type
      -----      -
1)      172.17.0.4      0      NetScaler IP|VIP
2)      192.0.0.1      0      SNIP
```

Um sich von der Instanzaufforderung abzumelden, geben Sie **Abmeldenein**

Unterstützung für die Verwendung eines nicht standardmäßigen Kennworts in NetScaler CPX

NetScaler CPX unterstützt die Verwendung eines nicht standardmäßigen Kennworts für das Root-Konto **nsroot**. Ein Standardkennwort wird generiert und dem Benutzer zugewiesen, sobald NetScaler CPX bereitgestellt wurde. Dieses Standardkennwort wird auch für SSH-Benutzer aktualisiert: **root** und **nsroot**. Sie können dieses Standardkennwort manuell ändern. Sie können das standardmäßige SSH-Kennwort für **root** und **nsroot** Benutzerkonten auch manuell zurücksetzen. Citrix empfiehlt, dieses Kennwort manuell zu ändern, um die Sicherheit des Systems zu gewährleisten.

Sobald Sie Ihr Kennwort zurückgesetzt haben, wird das neue Kennwort für die Kommunikation und **cli_script.sh** Ausführung der NITRO API verwendet.

Das Standardkennwort für das Root-Konto wird im Klartext in der Datei `/var/deviceinfo/random_id` im NetScaler CPX-Dateisystem gespeichert.

Verwenden Sie die folgende Syntax für die Ausführung `cli_script.sh` mit den Anmeldeinformationen:

```
cli_script.sh "<command>"":<user>:<password>"
```

Um beispielsweise IP-Adressen mit Benutzer `nsroot` und Kennwort `Citrix123` anzuzeigen, verwenden Sie Folgendes: `cli_script.sh`

```
1 cli_script.sh "show ns ip" ":nsroot:Citrix123"
```

Konfigurieren einer NetScaler CPX-Instanz mithilfe der NITRO-API

Sie können die NetScaler ADC NITRO API verwenden, um NetScaler CPX-Instanzen zu konfigurieren.

Um NetScaler CPX-Instanzen mithilfe der Nitro-API zu konfigurieren, geben Sie in einem Webbrowser Folgendesein:

```
http://<host_IP_address>:<port>/nitro/v1/config/<resource-type\
```

Um Statistiken mithilfe der Nitro-API abzurufen, geben Sie in einem Webbrowser Folgendesein:

```
http://\<host\_IP\_address\>:\<port\>/nitro/v1/stat/\<resource-type  
\
```

Weitere Informationen zur Verwendung der NITRO-API finden Sie unter [REST Web Services](#). Verwenden Sie für NetScaler CPX, `CPX IP address:port` wo erwähnt `netscaler-ip-address` wird.

Konfigurieren einer NetScaler CPX-Instanz mithilfe von Jobs

Sie können NetScaler CPX-Instanzen konfigurieren, indem Sie Jobs in NetScaler ADM erstellen und ausführen. Sie können die Konfigurationen aus Konfigurationsvorlagen verwenden, Konfigurationen extrahieren, die auf anderen Geräten verfügbar sind, und in Textdateien gespeicherte Konfigurationen verwenden. Sie können auch Konfigurationen aufzeichnen, die mit dem Konfigurationsdienstprogramm einer anderen Instanz durchgeführt wurden. NetScaler ADM zeigt dann die entsprechenden CLI-Befehle an, die Sie auf Ihrer NetScaler CPX-Instanz verwenden können. Nachdem Sie die Konfiguration ausgewählt haben, müssen Sie dann **NetScaler CPX-Instanzen** auswählen, auf die Sie die Konfiguration laden möchten, die Variablenwerte angeben und den Job ausführen.

Konfigurieren von NetScaler CPX-Instanzen mithilfe von Jobs:

1. Melden Sie sich mit den Administratoranmeldeinformationen bei NetScaler ADM an.

2. Navigieren Sie zu **Networks > Configuration Jobs** und klicken Sie dann auf **Create Job**.
3. Geben Sie die erforderlichen Werte an und wählen Sie die Konfigurationsquelle aus. Sie können auch die Befehle eingeben, die Sie ausführen möchten.

Job Name*
cpx-single-host

Instance Type*
NetScaler

Configuration Editor

Configuration Source
Configuration Template

Drag and drop the template to the Commands field in the right pane. You can also edit the configuration and save the template with a different name

LBVariablesTemplate

		New
1	SSH	add service db1 172.17.0.10 HTTP 80
2	SSH	add service db2 172.17.0.11 HTTP 80
3	SSH	add lb vserver cpx-vip HTTP 172.17.0.4 81
4	SSH	bind lb vserver cpx-vip db1
5	SSH	bind lb vserver cpx-vip db2

4. Wählen Sie die NetScaler CPX-Instanzen aus, auf denen Sie die Konfiguration ausführen möchten, und klicken Sie auf **Weiter**.

Select the target instances on which you want to run the configuration.

Add Instances Delete

<input type="checkbox"/>	IP Address	Name
<input type="checkbox"/>	172.17.0.150	10.102.31.190

Cancel Back Next Save and Exit

5. Geben Sie die Ausführungseinstellungen an und klicken Sie auf **Fertig stellen**, um die Befehle auf der NetScaler CPX-Instanz auszuführen. Wenn Sie die Konfiguration speichern und später ausführen möchten, klicken Sie auf **Speichern und Beenden**.

The screenshot shows a configuration panel for command execution. At the top, there are four tabs: 'Select Configuration', 'Select Instances', 'Specify Variable Values', and 'Execute'. Below the tabs, a message states: 'You can either run the commands now or schedule to run the commands at a later time.' The main configuration area includes:

- On Command Failure*:** A dropdown menu set to 'Ignore error and continue'.
- Execution Mode*:** A dropdown menu set to 'Now'.
- Execution Settings:** Two radio buttons: 'Execute in Sequence' (selected) and 'Execute in Parallel'.
- Receive Execution Report Through:** A checkbox for 'Email' which is currently unchecked.

At the bottom of the panel, there are four buttons: 'Cancel', 'Back', 'Finish', and 'Save and Exit'.

Konfigurieren von AppFlow auf einer NetScaler CPX-Instanz

November 23, 2023

Sie können die AppFlow-Funktion auf einer NetScaler CPX-Instanz konfigurieren, um Leistungsdaten der Webseite, Informationen auf Fluss- und Benutzersitzungsebene sowie Datenbankinformationen zu erfassen, die für die Überwachung und Analyse der Anwendungsleistung erforderlich sind. Diese Datensätze werden an NetScaler ADM gesendet, wo Sie Echtzeit- und Verlaufsberichte für alle Ihre Anwendungen anzeigen können.

Um AppFlow zu konfigurieren, müssen Sie zunächst die AppFlow-Funktion aktivieren. Anschließend geben Sie die Collectors an, an die die Flow-Datensätze gesendet werden. Danach definieren Sie Aktionen, bei denen es sich um konfigurierte Collectors handelt. Anschließend konfigurieren Sie eine oder mehrere Richtlinien und ordnen jeder Richtlinie eine Aktion zu. Die Richtlinie weist den NetScaler CPX an, Anforderungen auszuwählen, deren Flow-Datensätze an die zugehörige Aktion gesendet werden. Schließlich binden Sie jede Richtlinie entweder global oder an den spezifischen virtuellen Server, um sie in Kraft zu setzen.

Sie können AppFlow-Parameter weiter festlegen, um das Aktualisierungsintervall der Vorlage festzulegen und den Export von [httpURLhttpCookie](#), und [httpReferer](#) Informationen zu ermöglichen. Auf jedem Collector müssen Sie die NetScaler CPX-IP-Adresse als Adresse des Exportprogramms angeben.

Das Konfigurationsdienstprogramm bietet Tools, mit denen Benutzer die Richtlinien und Aktionen definieren können. Es bestimmt genau, wie der NetScaler CPX Datensätze für einen bestimmten Fluss in eine Reihe von Collectors exportiert (Aktion). Die Befehlszeilenschnittstelle bietet einen entsprechenden Satz von CLI-basierten Befehlen für erfahrene Benutzer, die eine Befehlszeile bevorzugen.

Bevor Sie die Datensätze überwachen können, müssen Sie die NetScaler CPX-Instanz zum NetScaler ADM hinzufügen. Weitere Informationen zum Hinzufügen einer NetScaler CPX-Instanz zu NetScaler ADM finden Sie unter [Installieren einer NetScaler CPX-Instanz mithilfe von NetScaler ADM](#).

AppFlow aktivieren

Um die AppFlow-Funktion verwenden zu können, müssen Sie sie zuerst aktivieren.

So aktivieren Sie die AppFlow-Funktion mithilfe der Befehlszeilenschnittstelle:

Führen Sie die folgenden Befehle aus:

```
1 enable ns feature AppFlow
2 enable ns mode ulfd
```

Einen Collector angeben

Ein Collector empfängt AppFlow-Datensätze, die vom NetScaler ADC generiert wurden. Um die AppFlow-Datensätze zu senden, müssen Sie mindestens einen Collector angeben. Standardmäßig hört der Collector IPFIX-Nachrichten auf dem UDP-Port 4739 ab. Sie können den Standardanschluss ändern, wenn Sie den Collector konfigurieren.

So geben Sie einen Collector mit der Befehlszeilenschnittstelle an:

Verwenden Sie die folgenden Befehle, um einen Collector hinzuzufügen:

```
1 add appflow collector <name> -IPAddress <ipaddress> -port <port_number>
   -netprofile <netprofile_name> -Transport Logstream
```

Um die Konfiguration zu überprüfen, verwenden Sie den folgenden Befehl:

```
1 show appflow collector <name>
```

So geben Sie mehrere Collectors mit der Befehlszeilenschnittstelle an:

Verwenden Sie die folgenden Befehle, um dieselben Daten hinzuzufügen und an mehrere Collectors zu senden:

```
1 add appflow collector <collector1> -IPAddress <IP> -Transport Logstream
2
3 add appflow collector <collector2> -IPAddress <IP> -Transport Logstream
```

```
4
5 add appflow action <action> -collectors <collector1> <collector2> -
  Transport Logstream
6
7 add appflow policy <policy> true <action> -Transport Logstream
8
9 bind lbvserver <lbvserver> -policy <policy> -priority <priority> -
  Transport Logstream
```

Konfigurieren einer AppFlow-Aktion

Eine AppFlow-Aktion ist ein Set-Collector, an den die Flow-Datensätze gesendet werden, wenn die zugehörige AppFlow-Richtlinie übereinstimmt.

Verwenden Sie die folgenden Befehle, um eine AppFlow-Aktion zu konfigurieren:

```
1 add appflow action <name> --collectors <string> ... \[-
  clientSideMeasurements \((Enabled|Disabled) ) \[-comment <string>]
```

Um die Konfiguration zu überprüfen, verwenden Sie den folgenden Befehl:

```
1 show appflow action
```

Konfigurieren einer AppFlow-Richtlinie

Nachdem Sie eine AppFlow-Aktion konfiguriert haben, müssen Sie als Nächstes eine AppFlow-Richtlinie konfigurieren. Eine AppFlow-Richtlinie basiert auf einer Regel, die aus einem oder mehreren Ausdrücken besteht.

So konfigurieren Sie eine AppFlow-Richtlinie mithilfe der Befehlszeilenschnittstelle:

Geben Sie an der Eingabeaufforderung den folgenden Befehl ein, um eine AppFlow-Richtlinie hinzuzufügen und die Konfiguration zu überprüfen:

```
1 add appflow policy <name> <rule> <action>
2
3 show appflow policy <name>
```

Binden einer AppFlow-Richtlinie

Um eine Richtlinie in Kraft zu setzen, müssen Sie sie entweder global binden, sodass sie für den gesamten Datenverkehr gilt, der durch den NetScaler CPX fließt.

So binden Sie eine AppFlow-Richtlinie global mithilfe der Befehlszeilenschnittstelle:

Verwenden Sie den folgenden Befehl, um eine AppFlow-Richtlinie global zu binden:

```
1 bind appflow global <policyName> <priority> [<gotoPriorityExpression [-  
type <type>] [-invoke (<labelType> <labelName>)]
```

Überprüfen Sie die Konfiguration mit dem folgenden Befehl:

```
1 show appflow global
```

Konfigurieren von NetScaler CPX mithilfe einer Konfigurationsdatei

November 23, 2023

Anstatt Befehlszeilenschnittstelle (`cli_script.sh`), NITRO-API oder NetScaler ADM-Konfigurationsaufträge zum Konfigurieren des NetScaler CPX zu verwenden, können Sie den NetScaler CPX mithilfe einer statischen Konfigurationsdatei konfigurieren, während Sie die NetScaler CPX-Instanz bereitstellen.

Sie können eine statische Konfigurationsdatei als Eingabedatei bereitstellen, während Sie den NetScaler CPX-Container bereitstellen. Während des Starts des NetScaler CPX-Containers wird der Container basierend auf der in der statischen Konfigurationsdatei angegebenen Konfiguration konfiguriert. Diese Konfiguration umfasst NetScaler ADC-spezifische Konfigurations- und Bash-Shell-Befehle, die Sie dynamisch auf dem NetScaler CPX-Container ausführen können.

Aufbau der statischen Konfigurationsdatei

Wie bereits erwähnt, wird NetScaler CPX bei der Bereitstellung basierend auf den in der statischen Konfigurationsdatei angegebenen Konfigurationen konfiguriert.

Die statische Konfigurationsdatei ist eine `.conf` Datei, die zwei Tags `#NetScaler Commands` und enthält `#Shell Commands`. Unter dem Tag `#NetScaler Commands` müssen Sie alle NetScaler ADC-Befehle hinzufügen, um die NetScaler ADC-spezifische Konfiguration auf NetScaler CPX zu konfigurieren. Unter dem `#Shell Commands` Tag müssen Sie die Shell-Befehle hinzufügen, die Sie auf NetScaler CPX ausführen möchten.

Während der NetScaler CPX-Containerbereitstellung werden die NetScaler ADC-Befehle und Shell-Befehle in der Reihenfolge auf dem Container ausgeführt, die in der Konfigurationsdatei angegeben wurde.

Wichtig:

- Die Tags können in der Konfigurationsdatei mehrfach wiederholt werden.
- Bei den Markierungen wird die Groß-/Kleinschreibung nicht beachtet
- Die Konfigurationsdatei muss im `/etc` Verzeichnis als `cpx.conf` Datei im Dateisystem

des Containers vorhanden sein.

- Die Konfigurationsdatei kann auch Kommentare enthalten. Sie müssen vor Ihren Kommentaren ein “#”-**Zeichen**hinzufügen.
- Wenn beim Bereitstellen des NetScaler CPX-Containers mit der Konfigurationsdatei Ausfallszenarien auftreten, werden die Fehler in der `ns.log` Datei im Container protokolliert.
- Wenn Sie den NetScaler CPX-Container neu starten, wird die Konfigurationsdatei erneut auf den Container angewendet.

```
1 #NetScaler Commands
2
3 add lb vserver v1 http 1.1.1.1 80
4
5 add service s1 2.2.2.2 http 80
6
7 bind lb vserver v1 s1
8
9 #Shell Commands
10
11 touch /etc/a.txt
12
13 echo "this is a" > /etc/a.txt
14
15 #NetScaler Commands
16
17 add lb vserver v2 http
18
19 #Shell Commands
20
21 echo "this is a 1" >> /etc/a.txt
22
23 #NetScaler Commands
24
25 add lb vserver v3 http
26
27 #This is a test configuration file
28 <!--NeedCopy-->
```

Um einen NetScaler CPX-Container zu installieren und den NetScaler CPX-Container basierend auf einer Konfigurationsdatei dynamisch zu konfigurieren, mounten Sie die statische Konfigurationsdatei mit der `-v` Option im `docker run` Befehl:

```
1 docker run -dt --privileged=true -e EULA=yes --ulimit core=-1 -v /tmp/
   cpx.conf:/etc/cpx.conf --name mycpx store/citrix/citrixadccpx:13.0-x
   .x
2 <!--NeedCopy-->
```

Unterstützung für dynamisches Routing in NetScaler CPX

November 23, 2023

NetScaler CPX unterstützt das dynamische Routingprotokoll BGP. Das Hauptziel des dynamischen Routing-Protokolls besteht darin, die IP-Adresse des virtuellen Servers basierend auf der Integrität der an den virtuellen Server gebundenen Dienste bekannt zu geben. Es hilft einem Upstream-Router, die beste aus mehreren Routen zu einem topografisch verteilten virtuellen Server auszuwählen.

Informationen zum nicht standardmäßigen Kennwort in NetScaler CPX finden Sie im [Support for using a non-default password in NetScaler CPX](#) Abschnitt [Konfigurieren von NetScaler CPX](#).

In einem einzigen Host-Netzwerk werden der Client, die Server und die NetScaler CPX-Instanz als Container auf demselben Docker-Host bereitgestellt. Alle Container sind über die Docker0-Brücke miteinander verbunden. In dieser Umgebung fungiert die NetScaler CPX-Instanz als Proxy für die Anwendungen, die als Container auf demselben Docker-Host bereitgestellt werden. Informationen zur Bereitstellung des NetScaler CPX-Host-Netzwerkmodus finden Sie unter [Host-Netzwerkmodus](#).

Die folgende Abbildung veranschaulicht die Topologie eines einzelnen Hosts.

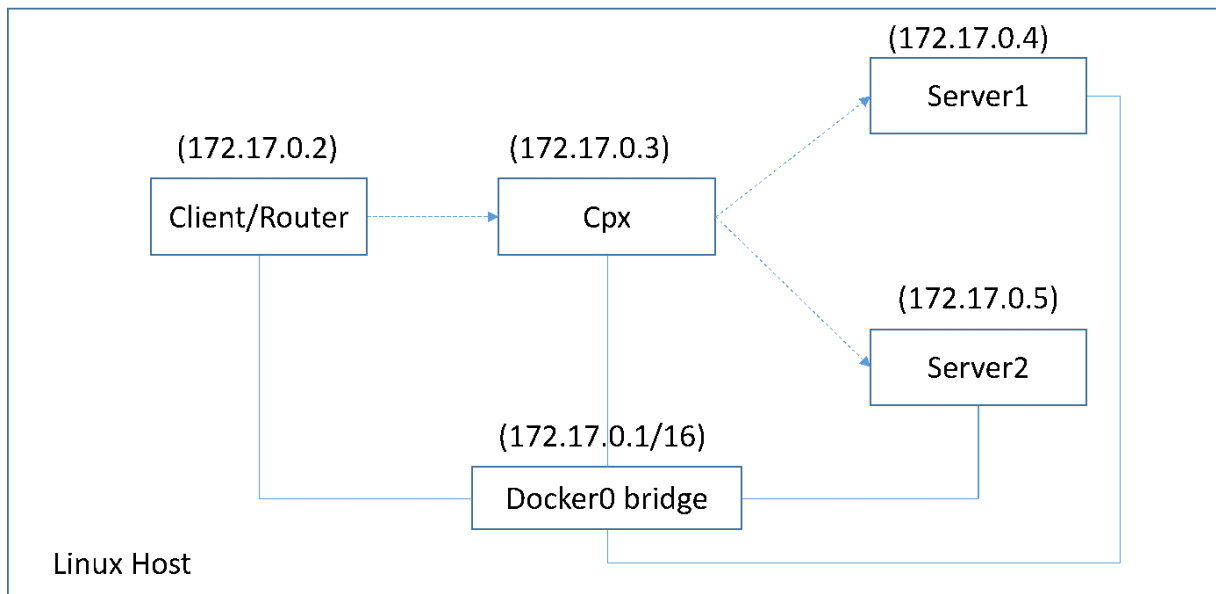

In dieser Topologie werden virtuelle Server konfiguriert und (basierend auf dem Zustand der Dienste) mithilfe von BGP an das Upstream-Netzwerk oder den Router angekündigt.

Führen Sie die folgenden Schritte aus, um BGP auf NetScaler CPX auf einem einzelnen Docker-Host mit dem Bridge-Netzwerkmodus zu konfigurieren.

Konfigurieren Sie BGP-basierte Route Health Injection mithilfe der REST-API auf NetScaler CPX

1. Erstellen Sie mit dem folgenden Befehl einen Container aus dem NetScaler CPX-Image:

```
1 docker run -dt --privileged=true -p 22 -p 80 -p 161 -e EULA=yes --ulimit core=-1 cpx: <tag>
```

Beispiel:

```
1 docker run -dt --privileged=true -p 22 -p 80 -p 161 -e EULA=yes --ulimit core=-1 cpx:12.1-50.16
```

2. Melden Sie sich mit dem folgenden Befehl beim Container an:

```
1 docker exec -it <container id> bash
```

3. Aktivieren Sie die BGP-Funktion mit dem folgenden Befehl:

```
1 cli_script.sh "enable ns feature bgp"
```

4. Besorgen Sie sich das NSIP mit dem `show ns ip` Befehl:

```
1 cli_script.sh "show ns ip"
```

5. Fügen Sie den virtuellen Server mit dem folgenden Befehl hinzu:

```
1 cli_script.sh "add lb vserver <vserver_name> http <VIP> <PORT>"
```

6. Dienste hinzufügen und Dienste an den virtuellen Server binden.

7. Aktivieren Sie `hostroute` für den VIP mit dem folgenden Befehl:

```
1 cli_script.sh "set ns ip <VIP> -hostroute enabled "
```

Melden Sie sich vom Container ab und senden Sie BGP NITRO-Befehle vom Host zum NSIP auf dem Port 9080.

8. Konfigurieren Sie den BGP-Router:

Wenn Sie beispielsweise Folgendes konfigurieren möchten:

```
1 router bgp 100
2 Neighbour 172.17.0.2 remote-as 101
3 Redistribute kernel
```

Geben Sie den Befehl wie folgt an:

```
1 curl -u username:password http://<NSIP>:9080/nitro/v1/config/ -X
  POST --data 'object={
2   "routerDynamicRouting": {
3     "bgpRouter" : {
```

```

4  "localAS":100, "neighbor": [{
5    "address": "172.17.0.2", "remoteAS": 101 }
6  ], "afParams":{
7    "addressFamily": "ipv4", "redistribute": {
8    "protocol": "kernel" }
9  }
10 }
11 }
12 }
13 '

```

9. Installieren Sie die erlernten BGP-Routen mit dem folgenden NITRO-Befehl in das PE:

```

1  curl -u username:password http://<NSIP>:9080/nitro/v1/config/ --
    data 'object={
2    "params":{
3    "action":"apply" }
4    ,"routerDynamicRouting": {
5    "commandstring" : "ns route-install bgp" }
6    }
7  '

```

10. Überprüfen Sie den BGP-Nachbarschaftszustand mit dem folgenden NITRO-Befehl:

```

1  curl -u username:password http://<NSIP>:9080/nitro/v1/config/
    routerDynamicRouting/bgpRouter

```

Beispielausgabe:

```

1  root@ubuntu:~# curl -u username:password http://172.17.0.3:9080/
    nitro/v1/config/routerDynamicRouting/bgpRouter
2  {
3    "errorCode": 0, "message": "Done", "severity": "NONE", "
    routerDynamicRouting":{
4    "bgpRouter":[ {
5    "localAS": 100, "routerId": "172.17.0.3", "afParams": [ {
6    "addressFamily": "ipv4" }
7    , {
8    "addressFamily": "ipv6" }
9    ], "neighbor": [ {
10   "address": "172.17.0.2", "remoteAS": 101, "ASOriginationInterval
        ": 15, "advertisementInterval": 30, "holdTimer": 90, "
        keepaliveTimer": 30, "state": "Connect", "singlehopBfd":
        false, "multihopBfd": false, "afParams": [ {
11   "addressFamily": "ipv4", "activate": true }
12   , {
13   "addressFamily": "ipv6", "activate": false }
14   ]

```

11. Stellen Sie mit dem folgenden Befehl sicher, dass die durch BGP erlernten Routen in der Paket-Engine installiert sind:

```

1  cli_script.sh " show route "

```

12. Speichern Sie die Konfiguration mit dem folgenden Befehl:

```
1 cli_script.sh "save config"
```

Die dynamische Routing-Konfiguration wird in der `/nsconfig/ZebOS.conf` Datei gespeichert.

Konfigurieren der Hochverfügbarkeit für NetScaler CPX

November 23, 2023

Ein System mit unternehmens- und geschäftskritischen Anwendungen muss kontinuierlich verfügbar sein, ohne dass einzelne Ausfallpunkte auftreten. Systeme mit hoher Verfügbarkeit gewährleisten die kontinuierliche Verfügbarkeit von Anwendungen ohne Unterbrechung der für den Benutzer bereitgestellten Dienste. NetScaler CPX unterstützt die hochverfügbare Bereitstellung von zwei NetScaler ADC-Instanzen, wodurch die Dienste vor ungeplanten Ausfallzeiten geschützt werden und die Geschäftskontinuität im Falle eines Ausfalls gewährleistet ist. Sobald Sie die Hochverfügbarkeit konfiguriert haben, können Sie auch die NetScaler CPX-Software aktualisieren, ohne die Dienste für die Benutzer zu unterbrechen.

Hinweis:

Wenn das interne Benutzerkonto deaktiviert ist, wird die Hochverfügbarkeit für NetScaler CPX-Funktion nicht unterstützt.

Topologie 1: Bereitstellen von NetScaler CPX-Instanzen auf einem einzelnen Docker-Host mit Bridge-Netzwerkmodus

In dieser Topologie werden zwei NetScaler CPX-Knoten auf demselben Docker-Host mit Bridge-Netzwerkmodus erstellt. Beide Knoten befinden sich im selben Brückennetzwerk und die Knoten sind direkt zueinander erreichbar.

Das folgende Diagramm erklärt diese Topologie.

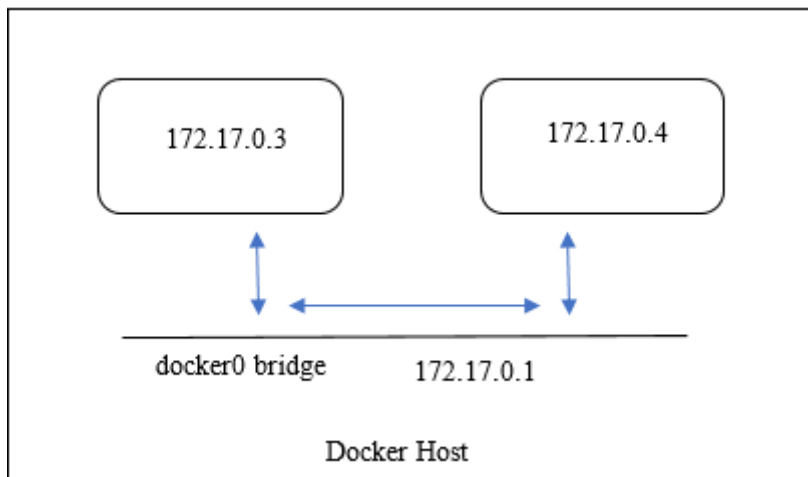

In diesem Beispiel werden zwei NetScaler CPX-Instanzen, CPX-1 (NSIP: 172.17.0.3) und CPX-2 (NSIP: 172.17.0.4), auf demselben Docker-Host erstellt. Für die Unterstützung der Hochverfügbarkeit müssen Sie Hochverfügbarkeitsknoten auf beiden NetScaler CPX-Instanzen mithilfe des NSIP des anderen Knotens konfigurieren.

Führen Sie die folgenden Schritte aus, um die Hochverfügbarkeitsunterstützung auf NetScaler CPX-Instanzen auf einem einzelnen Docker-Host im Bridge-Modus zu konfigurieren.

1. Greifen Sie auf den Docker-Host zu und melden Sie sich an der SSH-Eingabeaufforderung der NetScaler CPX-Instanz an. Weitere Informationen finden Sie unter [Konfigurieren einer NetScaler CPX-Instanz mithilfe der Befehlszeilenschnittstelle](#).
2. Konfigurieren Sie mit dem folgenden Befehl einen Knoten mit hoher Verfügbarkeit auf der CPX-1-Instanz.

```
1 cli_script.sh ' add ha node 1 172.17.0.4 [-inc enabled] '
```

3. Konfigurieren Sie mit dem folgenden Befehl einen Knoten mit hoher Verfügbarkeit auf der CPX-2-Instanz.

```
1 cli_script.sh ' add ha node 1 172.17.0.3 [-inc enabled] '
```

Hinweis:

Wenn ein NetScaler CPX-Knoten im Bridge-Netzwerkmodus neu gestartet wird, kann sich die einem NetScaler CPX zugewiesene IP-Adresse je nach Docker-Version auf dem Host ändern. Wenn sich das NSIP eines der Knoten nach dem Neustart eines NetScaler CPX ändert, funktioniert die vorhandene Hochverfügbarkeitskonfiguration nicht, obwohl die Konfiguration gespeichert ist. In diesem Fall müssen Sie die Hochverfügbarkeit auf NetScaler CPX-Knoten erneut konfigurieren.

Topologie 2: Bereitstellen von NetScaler CPXs auf verschiedenen Docker-Hosts im Bridge-Netzwerkmodus

In dieser Topologie werden zwei NetScaler CPX-Instanzen im Bridge-Modus auf zwei verschiedenen Docker-Hosts bereitgestellt, die voneinander erreichbar sind. In dieser Bereitstellung muss NetScaler CPX die IP-Adresse des Hosts kennen. Die **HOST-Umgebungsvariable** kann zum Zeitpunkt der Bereitstellung des NetScaler CPX verwendet werden, um NetScaler CPX auf die IP-Adresse des Hosts aufmerksam zu machen.

Sie müssen die Portzuordnung für NetScaler CPX-Knoten festlegen. Sie können die Option **-p** des **Docker-Befehls run** verwenden, während Sie den NetScaler CPX-Knoten erstellen, um die Portzuordnung für die erforderlichen Ports zu aktivieren.

Sie müssen die folgenden Ports zuordnen:

- UDP 3003
- TCP 3008
- TCP-8873

Das folgende Diagramm erklärt die Topologie der Bereitstellung von zwei NetScaler CPX-Instanzen im Bridge-Modus auf zwei verschiedenen Docker-Hosts.

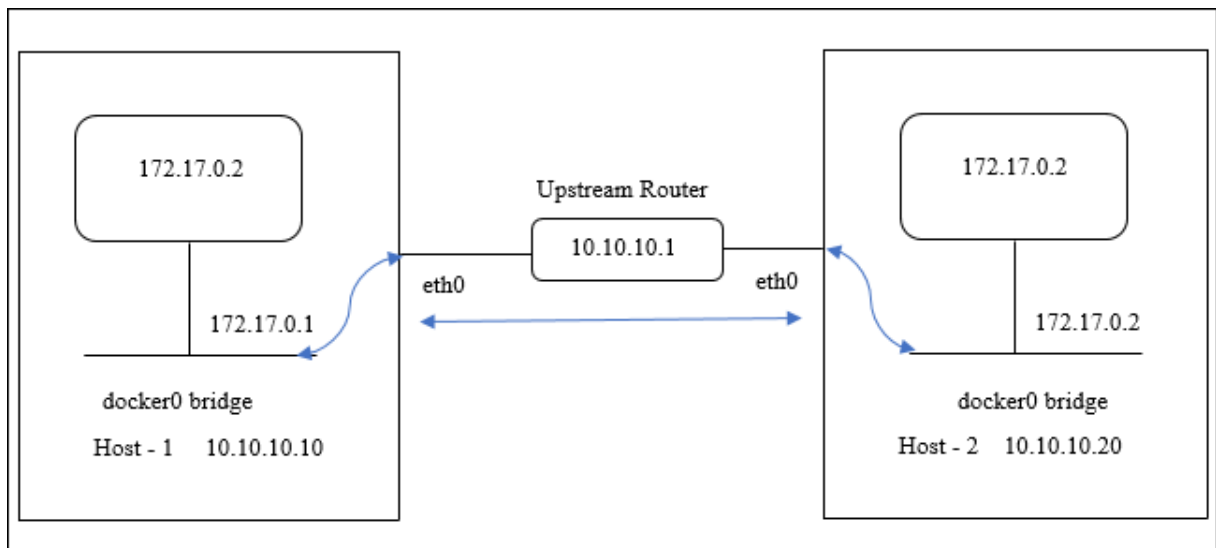

In diesem Diagramm stellt die gerade blaue Linie den Fluss des CPX-HA-Datenverkehrs zwischen zwei Hosts dar.

Hinweis: Auf einem Docker-Host kann nur ein NetScaler CPX ein Hochverfügbarkeitspaar bilden. Jeder andere NetScaler CPX auf demselben Host kann kein Hochverfügbarkeitspaar mit einem anderen NetScaler CPX auf einem anderen Host bilden.

Führen Sie die folgenden Schritte aus, um NetScaler ADC-Instanzen im Bridge-Modus auf verschiedenen Docker-Hosts bereitzustellen und die Hochverfügbarkeitsunterstützung mithilfe der

Beispieltopologie zu konfigurieren.

In diesem Beispiel ist die host1-IP-Adresse als 10.10.10.10/24 und die host2-IP-Adresse als konfiguriert 10.10.10.20/24.

1. Stellen Sie NetScaler CPX mit der erforderlichen Port-Zuordnung auf host1 mit dem folgenden Befehl bereit.

```
1 Docker run -dt --privileged=true -e EULA=yes --ulimit core=-1 -p 8873:8873 -p 3003:3003/udp -p 3008:3008 -e Host=10.10.10.10 cpx:latest
```

2. Stellen Sie NetScaler CPX auf host2 mit demselben Befehl mit der IP-Adresse von Host 2 bereit.

```
1 docker run -dt --privileged=true -e EULA=yes --ulimit core=-1 -p 8873:8873 -p 3003:3003/udp -p 3008:3008 -e HOST=10.10.10.20 cpx:latest
```

3. Konfigurieren Sie mit dem folgenden Befehl einen Knoten mit hoher Verfügbarkeit auf der CPX-1-Instanz.

```
1 cli_script.sh 'add ha node 1 10.10.10.20 -inc enabled'
```

4. Konfigurieren Sie mit dem folgenden Befehl einen Knoten mit hoher Verfügbarkeit auf der CPX-2-Instanz.

```
1 cli_script.sh 'add ha node 1 10.10.10.10 -inc enabled'
```

Hinweis: In dieser Bereitstellung müssen Sie die Host-IP-Adresse des Hochverfügbarkeitsknotens anstelle der NSIP-Adresse des Hochverfügbarkeitsknotens verwenden.

Topologie 3: Bereitstellen von NetScaler CPXs auf verschiedenen Docker-Hosts im Host-Netzwerkmodus ohne dediziertes Interface

In dieser Topologie werden zwei NetScaler CPX-Instanzen auf zwei verschiedenen Docker-Hosts im Hostmodus ohne dedizierte Schnittstelle bereitgestellt. Die Hosts müssen füreinander erreichbar sein.

In dieser Bereitstellung muss NetScaler CPX die IP-Adresse des Hosts kennen. Sie können die Umgebungsvariable **HOST** während der Bereitstellung von NetScaler CPX verwenden, um sie auf die IP-Adresse des Hosts aufmerksam zu machen.

Sie müssen die Portzuordnung für den NetScaler CPX-Knoten festlegen. Sie können die Option **-p** des **Docker-Befehls run** verwenden, während Sie den NetScaler CPX-Knoten erstellen, um die Portzuordnung für die erforderlichen Ports zu aktivieren.

Das folgende Diagramm erklärt die Topologie.

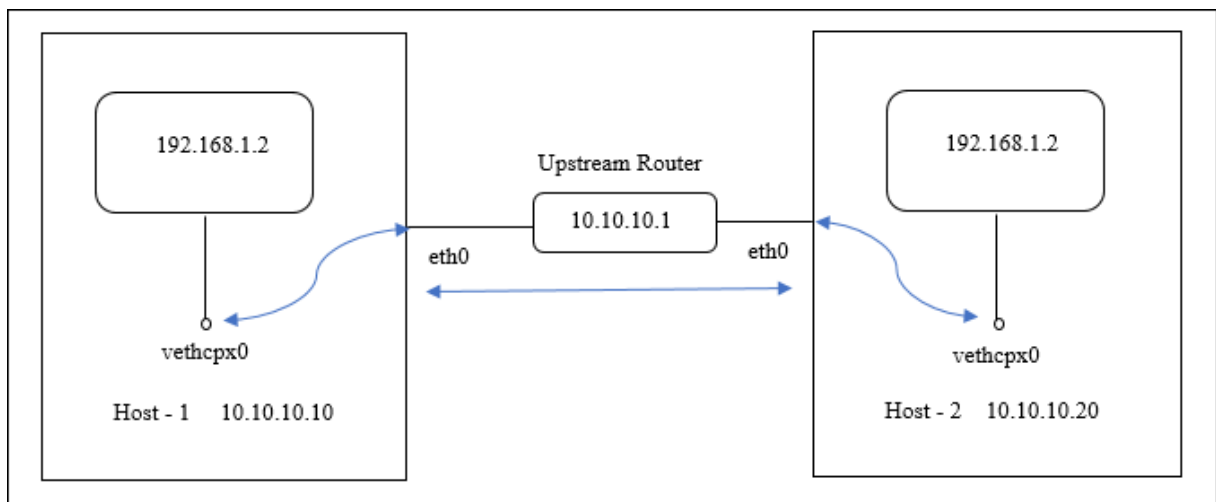

In diesem Diagramm stellt die gerade blaue Linie den Fluss des CPX-HA-Datenverkehrs zwischen zwei Hosts dar.

Hinweis: Auf einem Docker-Host können Sie nur einen NetScaler CPX im Host-Modus bereitstellen.

Führen Sie die folgenden Schritte aus, um die NetScaler CPX-Instanzen bereitzustellen und die Hochverfügbarkeitsunterstützung mithilfe der Beispieltopologie zu konfigurieren.

1. Stellen Sie NetScaler CPX mit der erforderlichen Port-Zuordnung und auf host1 mit dem folgenden Befehl bereit.

```
1 docker run -dt --privileged=true -e EULA=yes --ulimit core=-1 --
  net=host -e NS_NETMODE=HOST -e HOST=10.10.10.10 cpx:latest
```

2. Stellen Sie NetScaler CPX auf host2 mit der IP-Adresse von host2 mit dem folgenden Befehl bereit.

```
1 docker run -dt --privileged=true -e EULA=yes --ulimit core=-1
2 --net=host -e NS_NETMODE=HOST -e HOST=10.10.10.20 cpx:latest
```

3. Konfigurieren Sie mit dem folgenden Befehl einen Knoten mit hoher Verfügbarkeit auf der CPX-1-Instanz.

```
1 cli_script.sh 'add ha node 1 10.10.10.20 -inc enabled'
```

4. Konfigurieren Sie mit dem folgenden Befehl einen Knoten mit hoher Verfügbarkeit auf der CPX-2-Instanz.

```
1 cli_script.sh 'add ha node 1 10.10.10.10 -inc enabled'
```

Topologie 4: Bereitstellung von CPXs auf verschiedenen Docker-Hosts mit Host-Netzwerkmodus und dedizierten Schnittstellen

In dieser Topologie werden zwei NetScaler CPX-Instanzen im Host-Netzwerkmodus auf verschiedenen Docker-Hosts bereitgestellt. Die Hosts müssen über mehr als eine Schnittstelle verfügen. Sie können die dedizierte Schnittstelle für NetScaler CPX angeben, indem Sie die Umgebungsvariable **CPX_NW_DEV** verwenden.

Weitere Informationen zum Zuweisen dedizierter Netzwerkschnittstellen für NetScaler CPX mithilfe der Umgebungsvariablen **CPX_NW_DEV** finden Sie unter [Bereitstellen der NetScaler CPX-Instanz mit dem Docker-Run-Befehl](#).

NetScaler CPXs, die auf verschiedenen Docker-Hosts bereitgestellt werden, müssen in diesem Daten-netzwerk mit der dedizierten Schnittstelle füreinander erreichbar sein.

Diese Konfiguration ermöglicht es Hochverfügbarkeitsknoten, Heartbeat-Nachrichten auszutauschen und Konfigurationsdateien zu synchronisieren, indem sie direkt über die Ports 3003, 3008 und 8873 kommunizieren. Es sind keine NAT-Regeln auf dem Host erforderlich. Das Standard-NSIP von NetScaler CPX, das im Hostmodus erstellt wurde, ist auf beiden Knoten identisch. Daher müssen Sie auch die **NS_IP- und NS_GATEWAY**-Informationen** angeben.

In diesem Beispiel werden zwei NetScaler CPXs im Host-Modus auf zwei verschiedenen Hosts erstellt. NetScaler CPX-Instanzen besitzen die **eth1-Schnittstellen** auf beiden Hosts, und **eth1-Schnittstellen** sind mit demselben Netzwerk verbunden.

Das folgende Diagramm erklärt die Topologie. In diesem Diagramm stellt der blaue Pfeil den Fluss des CPX-HA-Datenverkehrs in dem an die eth1-Schnittstelle angeschlossenen Netzwerk dar.

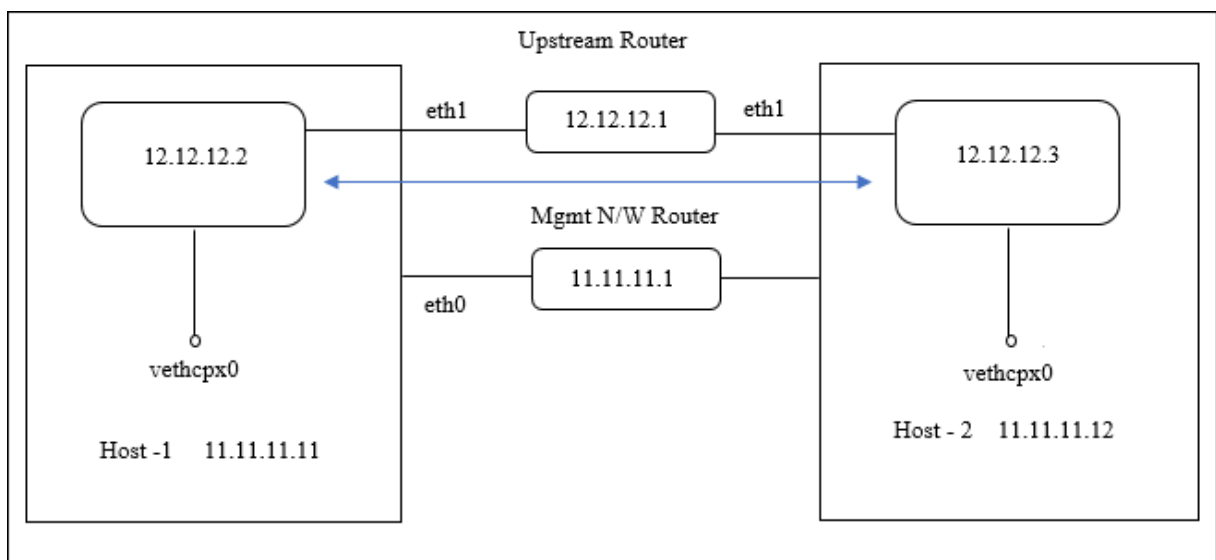

Hinweis: Auf einem Docker-Host können Sie nur einen NetScaler CPX im Host-Modus bereitstellen.

Führen Sie die folgenden Schritte aus, um die NetScaler CPX-Instanzen bereitzustellen und die Hochverfügbarkeitsunterstützung mithilfe der Beispieltopologie zu konfigurieren.

1. Stellen Sie NetScaler CPX im Hostmodus auf host1 mit dem folgenden Befehl bereit.

```
1 docker run -dt --privileged=true --net=host -e NS_NETMODE="HOST" -e CPX_NW_DEV=eth1 -e NS_IP='12.12.12.2' -e NS_GATEWAY='12.12.12.9' -e EULA=yes --ulimit core=-1 cpx:latest
```

2. Stellen Sie NetScaler CPX mit dem folgenden Befehl im Hostmodus auf host2 bereit.

```
1 docker run -dt --privileged=true --net=host -e NS_NETMODE="HOST" -e CPX_NW_DEV=eth1 -e NS_IP='12.12.12.3' -e NS_GATEWAY='12.12.12.10' -e EULA=yes --ulimit core=-1 cpx:latest
```

Hinweis: Sie müssen statische Routen für beide NetScaler CPX-Knoten konfigurieren, um den anderen NetScaler CPX-Knoten zu erreichen, um Heartbeat-Nachrichten auszutauschen und Konfigurationsdateien zu synchronisieren.

3. Konfigurieren Sie mit dem folgenden Befehl einen Knoten mit hoher Verfügbarkeit auf der CPX-1-Instanz.

```
1 cli_script.sh ' add ha node 1 12.12.12.3 [-inc enabled] '
```

4. Konfigurieren Sie mit dem folgenden Befehl einen Knoten mit hoher Verfügbarkeit auf der CPX-2-Instanz.

```
1 cli_script.sh ' add high availability node 1 12.12.12.2 [-inc enabled] '
```

Konfigurieren von Docker-Protokolltreibern

November 23, 2023

Docker enthält Protokollierungsmechanismen, die als "Protokollierungstreiber" bezeichnet werden, damit Sie Informationen aus den laufenden Containern abrufen können. Sie können einen NetScaler CPX-Container so konfigurieren, dass er generierte Protokolle an die Docker-Protokollierungstreiber weiterleitet. Weitere Informationen zu Docker-Protokollierungstreibern finden Sie unter <https://docs.docker.com/config/containers/logging/configure/>.

Standardmäßig werden alle vom NetScaler CPX-Container generierten Protokolle in einer `/cpx/log/ns.log` Datei auf dem Docker-Host gespeichert. Wenn Sie den NetScaler CPX-Container mit dem Docker-Befehl starten, können Sie ihn so konfigurieren, dass alle generierten Protokolle mithilfe der `--log-driver` Option an einen Docker-Protokollierungstreiber weitergeleitet werden. Wenn der

Protokolltreiber über konfigurierbare Parameter verfügt, können Sie diese mit der `--log-opt <NAME>=<VALUE>` Option festlegen.

Im folgenden Beispiel ist der NetScaler CPX-Container so konfiguriert, dass er alle generierten Protokolle mit Syslog als Protokollierungstreiber weiterleitet.

```
1 docker run -dt --privileged=true --log-driver syslog --log-opt syslog-  
    address=udp://10.106.102.190:514 -e EULA=yes --ulimit core=-1 --name  
    test store/citrix/cpx:12.1-48.13  
2 <!--NeedCopy-->
```

In ähnlicher Weise ist im folgenden Beispiel der NetScaler CPX-Container so konfiguriert, dass er alle generierten Protokolle mit Splunk als Protokollierungstreiber weiterleitet.

```
1 docker run -dt --privileged=true --log-driver=splunk --log-opt splunk-  
    token=176FCEBF-4CF5-4EDF-91BC-703796522D20 --log-opt splunk-url=  
    https://splunkhost:8088 -e EULA=yes --ulimit core=-1 --name test  
    store/citrix/cpx:12.1-48.13  
2 <!--NeedCopy-->
```

Aktualisieren einer NetScaler CPX-Instanz

November 23, 2023

Sie können eine NetScaler CPX-Instanz aktualisieren, indem Sie sie herunterfahren, die neueste Version auf demselben Bereitstellungspunkt installieren und dann die alte Instanz löschen. Ein Einhängpunkt ist ein Verzeichnis, in das Sie das **/cpx-Verzeichnis** auf dem Host einhängen.

Um beispielsweise das Verzeichnis **/cpx** der vorhandenen NetScaler CPX-Instanz im Verzeichnis **/var/cpx** des Hosts zu mounten, ist der Bereitstellungspunkt **/var/cpx** und das NetScaler CPX-Mount-Verzeichnis ist **/cpx**, wie unten gezeigt:

```
1 root@ubuntu:~# docker run -dt -e EULA=yes --name mycpx -v /var/cpx  
    :/cpx --ulimit core=-1 cpx:13.0-x.x  
2 <!--NeedCopy-->
```

Voraussetzungen

Folgende Voraussetzungen müssen erfüllt sein:

- Details des Hostverzeichnisses, in dem Sie das Verzeichnis **/cpx** der vorhandenen NetScaler CPX-Instanz gemountet haben. Sie können den Befehl `docker inspect <containerName>` verwenden, wobei `<containerName>` der Name des NetScaler CPX-Containers ist, um Informationen zum Hostverzeichnis anzuzeigen.

Die Ausgabe des Befehls liefert die Details der Containerkonfigurationen, einschließlich der Volumens. Im Eintrag **Mounts** zeigt der Untereintrag **Source** den Speicherort des Hostverzeichnisses auf dem Host an.

```
"Mounts": [
  {
    "Source": "/var/cpx",
    "Destination": "/cpx",
    "Mode": "",
    "RW": true
  }
],
```

- Laden Sie die neueste NetScaler CPX Docker-Imagedatei herunter und laden Sie das NetScaler CPX Docker-Image. Um das Image zu laden, navigieren Sie zu dem Verzeichnis, in dem Sie die Docker-Imagedatei gespeichert haben. Verwenden Sie den Befehl `docker load -i <image_name>`, um das Image zu laden. Nachdem das NetScaler CPX-Image geladen wurde, können Sie den Befehl `Docker Images` eingeben, um Informationen zum Image anzuzeigen:

```
1 root@ubuntu:~# docker load -i cpx-13.0-x.x.gz
2
3 root@ubuntu:~# docker images
4
5 REPOSITORY TAG IMAGE ID CREATED VIRTUAL SIZE
6
7 cpx 13.0-x.x 2e97aadf918b 43 hours ago 414.5 MB
8 <!--NeedCopy-->
```

So aktualisieren Sie eine NetScaler CPX-Instanz

1. Stoppen Sie die vorhandene NetScaler CPX-Instanz, indem Sie den Befehl `docker stop <containerName>` eingeben, wobei `<containerName>` der Name der NetScaler CPX-Instanz ist.

```
1 root@ubuntu:~# docker stop mycpx
2 mycpx
3 <!--NeedCopy-->
```

2. Stellen Sie mit dem Befehl `docker run` die neueste NetScaler CPX-Instanz aus dem NetScaler CPX-Image bereit, das Sie auf den Host geladen haben. Stellen Sie sicher, dass Sie die Instanz am selben Bereitstellungspunkt (z. B. `/var/cpx:/cpx`) bereitstellen, den Sie für die vorhandene NetScaler CPX-Instanz verwendet haben.

```
1 root@ubuntu:~# docker run -dt -P -e CPX_CORES=1 --name latestcpx
  --ulimit core=-1 -e EULA=yes -v /var/cpx:/cpx --cap-add=
  NET_ADMIN cpx:13.0-x.x
2 <!--NeedCopy-->
```

Sie können den Befehl `docker ps` eingeben, um sicherzustellen, dass die bereitgestellte NetScaler CPX-Instanz die neueste Version ist.

```
1  ```
2  root@ubuntu:~# docker ps
3
4  CONTAINER ID          IMAGE          COMMAND          PORTS
5  CREATED              STATUS        NAMES
6  ead12ec4e965        cpx:13.0-x.x  "/bin/sh -c 'bash -C "  5
7  seconds ago         Up 5 seconds   latestcpx       22/tcp, 80/tcp, 443/
8  tcp, 161/udp
9  <!--NeedCopy--> ```
```

3. Nachdem Sie überprüft haben, dass Sie die richtige NetScaler CPX-Instanz bereitgestellt haben, geben Sie den Docker-Befehl `rm <containerName>` ein, um die ältere Instanz zu löschen.

```
1  root@ubuntu:~# docker rm mycpx
2  mycpx
3  <!--NeedCopy-->
```

Verwenden virtueller Platzhalterserver in der NetScaler CPX-Instanz

November 23, 2023

Wenn Sie eine NetScaler ADC-Instanz bereitstellen, wird einer NetScaler CPX-Instanz von der Docker-Engine nur eine private IP-Adresse (einzelne IP-Adresse) zugewiesen. Die drei IP-Funktionen einer NetScaler ADC-Instanz werden auf eine IP-Adresse gemultiplext. Diese einzelne IP-Adresse verwendet unterschiedliche Portnummern, um als NSIP, SNIP und VIPs zu fungieren.

Die einzelne IP-Adresse, die von der Docker-Engine zugewiesen wird, ist dynamisch. Fügen Sie die virtuellen Server Load Balancing (LB) oder Content Switching (CS) mit der einzelnen IP-Adresse oder mit der IP-Adresse 127.0.0.1 hinzu. Die virtuellen Server, die mit 127.0.0.1 erstellt wurden, werden als virtuelle Wildcard-Server bezeichnet. Wenn Sie einen virtuellen Platzhalterserver erstellen, ersetzt der NetScaler CPX standardmäßig die zugewiesene IP-Adresse des virtuellen Platzhalterservers. Die zugewiesene IP-Adresse ist 127.0.0.1 und wird durch das NSIP ersetzt, das der NetScaler CPX-Instanz von der Docker-Engine zugewiesen wurde.

In NetScaler CPX-Bereitstellungen mit hoher Verfügbarkeit können Sie virtuelle Platzhalterserver auf der primären NetScaler CPX-Instanz hinzufügen. Die Konfigurationssynchronisierung zwischen Knoten konfiguriert den virtuellen Platzhalterserver auf der sekundären NetScaler CPX-Instanz. Dadurch entfällt die Konfiguration des virtuellen Servers auf dem NSIP, das von der Docker-Engine den NetScaler CPX-Instanzen zugewiesen wurde.

Wichtige Hinweise:

- Stellen Sie sicher, dass die Portnummer, die Sie dem virtuellen Platzhalterserver zuweisen, von keinem anderen virtuellen Server in der Bereitstellung verwendet wird.
- Das Hinzufügen eines virtuellen Platzhalterservers schlägt fehl, wenn die Portnummer, die Sie dem virtuellen Platzhalterserver zuweisen, bereits von den internen Diensten verwendet wird.
- Der virtuelle Platzhalterserver unterstützt das Zeichen* nicht.

Um einen virtuellen Platzhalterserver für den Lastenausgleich zu erstellen, geben Sie an der Eingabeaufforderung den folgenden Befehl ein:

```
1   add lb vserver <name> <serviceType> 127.0.0.1 <port>
2
3   add lb vserver testlbvserver HTTP 127.0.0.1 30000
4 <!--NeedCopy-->
```

Um einen virtuellen Platzhalterserver für Content Switching zu erstellen, geben Sie an der Eingabeaufforderung den folgenden Befehl ein:

```
1   add cs vserver <name> <serviceType> 127.0.0.1 <port>
2
3   add cs vserver testcsvserver HTTP 127.0.0.1 30000
4 <!--NeedCopy-->
```

Stellen Sie NetScaler CPX als Proxy bereit, um den Ost-West-Verkehrsfluss zu ermöglichen

November 23, 2023

In dieser Bereitstellung fungiert die NetScaler CPX-Instanz als Proxy, um die Kommunikation zwischen Anwendungscontainern zu ermöglichen, die sich auf mehreren Hosts befinden. Die NetScaler CPX-Instanz wird zusammen mit den Anwendungen auf mehreren Hosts bereitgestellt und bietet den kürzesten Weg für die Kommunikation.

Das folgende Bild zeigt den Verkehrsfluss zwischen zwei Anwendungen durch die NetScaler CPX-Instanzen.

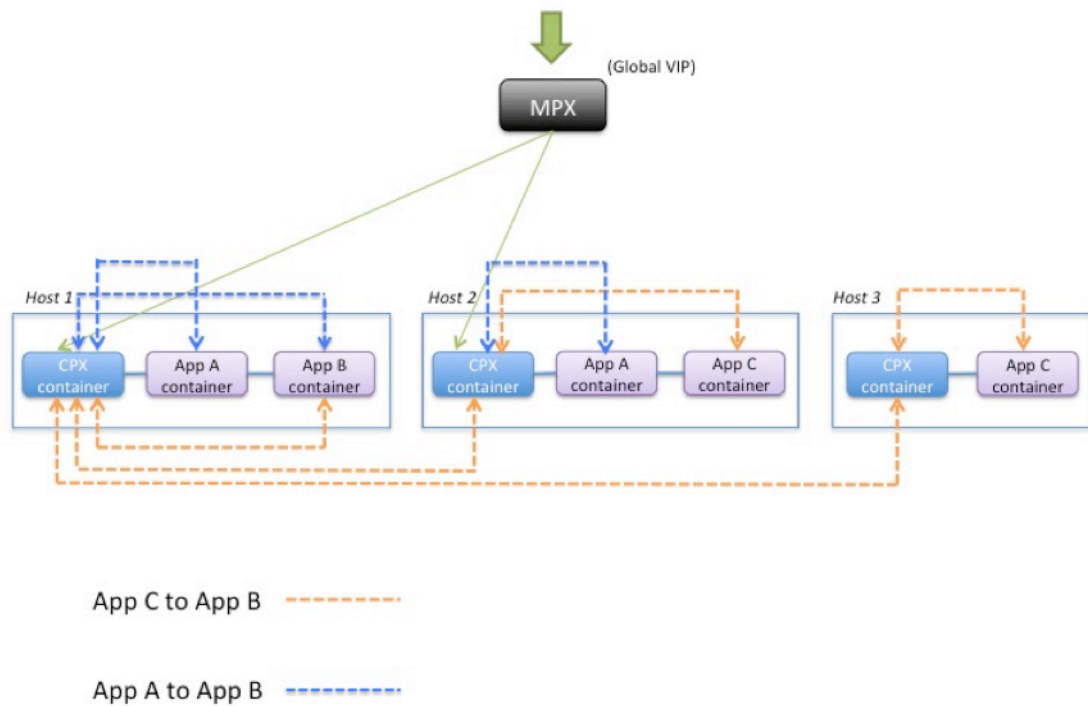

Dieses Bild zeigt den Verkehrsfluss zwischen Anwendung C und Anwendung B sowie zwischen Anwendung A und Anwendung B. Wenn App C (in einem der Hosts) eine Anforderung an B sendet, wird die Anforderung zuerst im NetScaler CPX-Container auf demselben Host wie App C empfangen. Dann übergibt der NetScaler CPX-Container den Datenverkehr an den NetScaler CPX-Container, der auf demselben Host wie App B gehostet wird, und dann wird der Datenverkehr an App B weitergeleitet. Ein ähnlicher Verkehrspfad wird verfolgt, wenn App A eine Anfrage an App B sendet.

In diesem Beispiel wird auch ein NetScaler MPX bereitgestellt, um den Datenverkehr zu den Anwendungen aus dem Internet über einen globalen VIP zu ermöglichen. Der Datenverkehr vom NetScaler MPX wird auf den NetScaler CPX-Containern empfangen, die dann den Datenverkehr auf die Anwendungscontainer verteilen.

Das folgende Diagramm veranschaulicht diese Topologie mit den Konfigurationen, die für die Kommunikation festgelegt werden müssen.

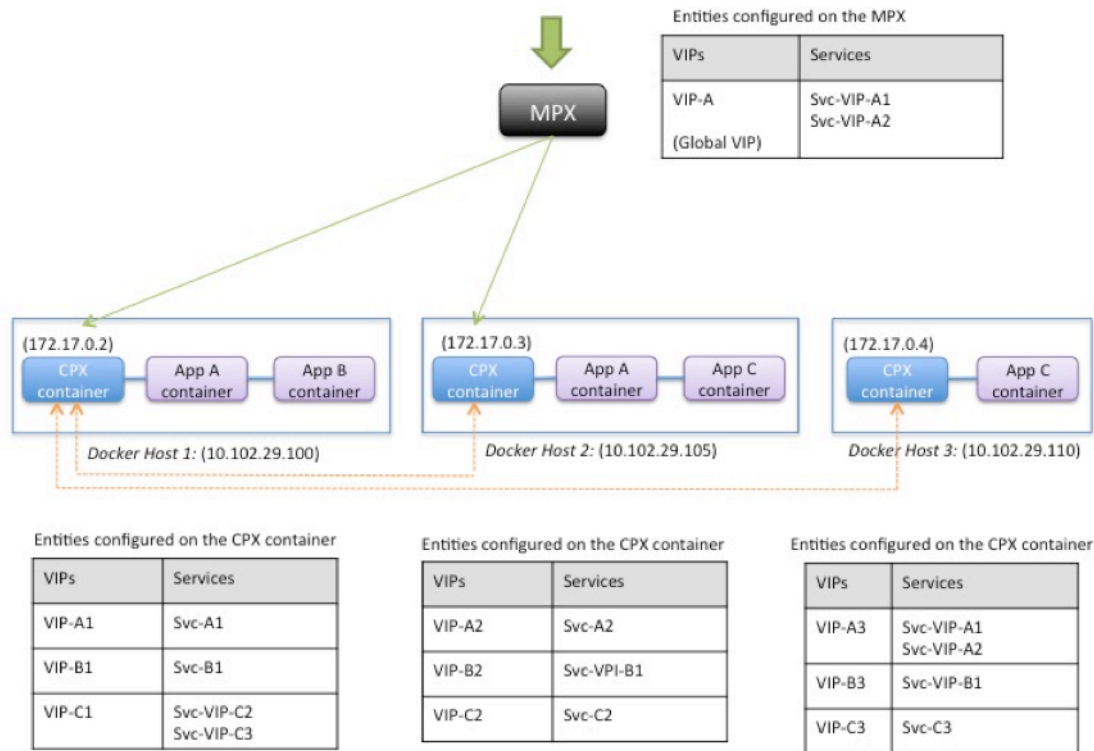

In der folgenden Tabelle sind die IP-Adressen und Ports aufgeführt, die in dieser Beispielkonfiguration auf den NetScaler CPX-Instanzen konfiguriert sind.

Docker Host 1		Docker Host 2		Docker Host 3	
VIPs	Services Bound to the VIP	VIPs	Services Bound to the VIP	VIPs	Services Bound to the VIP
VIP-A1 172.17.0.2:30000	SVC-A1 10.102.29.100:80	VIP-A2 172.17.0.3:30000	SVC-A2 10.102.29.105:80	VIP-A3 172.17.0.4:30000	SVC-VIP-A1 10.102.29.100:30000
					SVC-VIP-A2 10.102.29.105:30000
VIP-B1 172.17.0.2:30001	SVC-B1 10.102.29.100:90	VIP-B2 172.17.0.3:30001	SVC-VIP-B1 10.102.29.100:30001	VIP-B3 172.17.0.4:30001	SVC-VIP-B1 10.102.29.100:30001
VIP-C1 172.17.0.2:30002	SVC-VIP-C2 10.102.29.105:30002	VIP-C2 172.17.0.3:30002	SVC-C2 10.102.29.105:70	VIP-C3 172.17.0.4:30002	SVC-C3 10.102.29.110:70
	SVC-VIP-C3 10.102.29.110:30002				

Um dieses Beispielszenario zu konfigurieren, führen Sie den folgenden Befehl an der Linux-Shell-Eingabeaufforderung aus, während Sie den NetScaler CPX-Container auf allen drei Docker-Hosts

erstellen:

```
1 docker run -dt -p 22 -p 80 -p 161/udp -p 30000-30002: 30000-30002 --
  ulimit core=-1 --privileged=true cpx:6.2
2 <!--NeedCopy-->
```

Führen Sie die folgenden Befehle aus, indem Sie entweder die Funktion Jobs in NetScaler ADM oder mithilfe von NITRO-APIs verwenden.

Auf der NetScaler CPX-Instanz auf Docker Host 1:

```
1 add lb vserver VIP-A1 HTTP 172.17.0.2 30000
2 add service svc-A1 10.102.29.100 HTTP 80
3 bind lb vserver VIP-A1 svc-A1
4 add lb vserver VIP-B1 HTTP 172.17.0.2 30001
5 add service svc-B1 10.102.29.100 HTTP 90
6 bind lb vserver VIP-B1 svc-B1
7 add lb vserver VIP-C1 HTTP 172.17.0.2 30002
8 add service svc-VIP-C2 10.102.29.105 HTTP 30002
9 add service svc-VIP-C3 10.102.29.110 HTTP 30002
10 bind lb vserver VIP-C1 svc-VIP-C2
11 bind lb vserver VIP-C1 svc-VIP-C3
12 <!--NeedCopy-->
```

Auf der NetScaler CPX-Instanz auf Docker-Host 2:

```
1 add lb vserver VIP-A2 HTTP 172.17.0.3 30000
2 add service svc-A2 10.102.29.105 HTTP 80
3 bind lb vserver VIP-A2 svc-A2
4 add lb vserver VIP-B2 HTTP 172.17.0.3 30001
5 add service svc-VIP-B1 10.102.29.100 HTTP 30001
6 bind lb vserver VIP-B2 svc-VIP-B1
7 add lb vserver VIP-C2 HTTP 172.17.0.3 30002
8 add service svc-C2 10.102.29.105 HTTP 70
9 bind lb vserver VIP-C2 svc-C2
10 <!--NeedCopy-->
```

Auf der NetScaler CPX-Instanz auf Docker-Host 3:

```
1 add lb vserver VIP-A3 HTTP 172.17.0.4 30000
2 add service svc-VIP-A1 10.102.29.100 HTTP 30000
3 add service svc-VIP-A2 10.102.29.105 HTTP 30000
4 bind lb vserver VIP-A3 svc-VIP-A1
5 bind lb vserver VIP-A3 svc-VIP-A2
6 add lb vserver VIP-B3 HTTP 172.17.0.4 30001
7 add service svc-VIP-B1 10.102.29.100 HTTP 30001
8 bind lb vserver VIP-B3 svc-VIP-B1
9 add lb vserver VIP-C3 HTTP 172.17.0.4 30002
10 add service svc-C3 10.102.29.110 HTTP 70
11 bind lb vserver VIP-C3 svc-C3
12 <!--NeedCopy-->
```

Bereitstellen von NetScaler CPX in einem einzigen Host-Netzwerk

November 23, 2023

In einem einzelnen Host-Netzwerk fungiert die NetScaler CPX-Instanz als Proxy zwischen Anwendungscontainern auf demselben Host. In dieser Eigenschaft bietet die NetScaler CPX-Instanz Skalierbarkeit und Sicherheit für die containerbasierten Anwendungen. Darüber hinaus optimiert es die Leistung und bietet einen Einblick in Telemetriedaten.

In einem einzigen Host-Netzwerk werden der Client, die Server und die NetScaler CPX-Instanz als Container auf demselben Docker-Host bereitgestellt. Alle Container sind über die Docker0-Brücke verbunden.

In dieser Umgebung fungiert die NetScaler CPX-Instanz als Proxy für die Anwendungen, die als Container auf demselben Docker-Host bereitgestellt werden.

Die folgende Abbildung veranschaulicht die Topologie eines einzelnen Hosts.

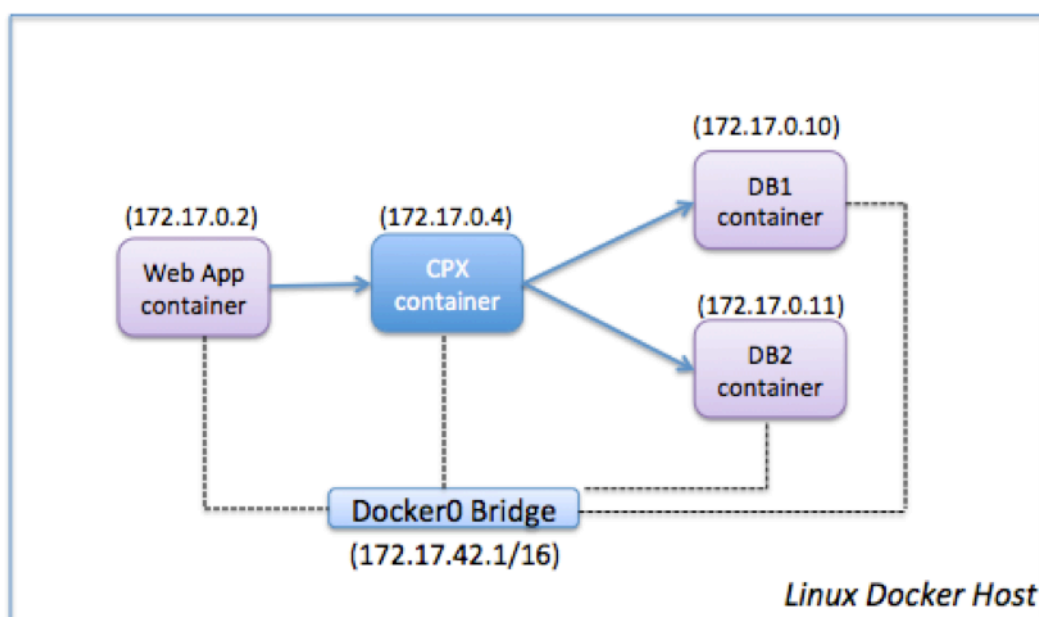

In diesem Beispiel ist ein Webanwendungscontainer (172.17.0.2) der Client und die beiden Datenbankcontainer DB1 (172.17.0.10) und DB2 (172.17.0.11) sind die Server. Der NetScaler CPX-Container (172.17.0.4) befindet sich zwischen dem Client und den Servern, die als Proxy fungieren.

Damit die Webanwendung über NetScaler CPX mit den Datenbankcontainern kommunizieren kann, müssen Sie zunächst zwei Dienste im NetScaler CPX-Container so konfigurieren, dass sie die beiden Server darstellen. Konfigurieren Sie dann einen virtuellen Server mithilfe der NetScaler CPX-IP-Adresse und eines nicht standardmäßigen HTTP-Ports (z. B. 81), da der NetScaler CPX den

Standard-HTTP-Port 80 für die NITRO-Kommunikation reserviert.

In dieser Topologie müssen Sie keine NAT-Regeln konfigurieren, da sich der Client und der Server im selben Netzwerk befinden.

Um dieses Szenario zu konfigurieren, führen Sie die folgenden Befehle aus, indem Sie entweder die Funktion Jobs in NetScaler ADM oder mithilfe von NITRO-APIs verwenden:

```
1 add service db1 HTTP 172.17.0.10 80
2 add service db2 HTTP 172.17.0.11 80
3 add lb vserver cpx-vip HTTP 172.17.0.4 81
4 bind lb vserver cpx-vip db1
5 bind lb vserver cpx-vip db2
6 <!--NeedCopy-->
```

Bereitstellen von NetScaler CPX in einem Multi-Host-Netzwerk

November 23, 2023

Eine NetScaler CPX-Instanz in einem Multi-Host-Netzwerk kann in einer Produktionsbereitstellung im Rechenzentrum konfiguriert werden, wo sie Lastausgleichsfunktionen bereitstellt. Es kann ferner Überwachungsfunktionen und Analysedaten bereitstellen.

In einem Multi-Host-Netzwerk werden die NetScaler CPX-Instanzen, Backend-Server und die Clients auf verschiedenen Hosts bereitgestellt. Sie können Multi-Host-Topologien in Produktionsbereitstellungen verwenden, bei denen die NetScaler CPX-Instanz eine Reihe von Container-basierten Anwendungen und Servern oder sogar physische Server ausgleicht.

Topologie 1: NetScaler CPX und Backend-Server auf demselben Host; Client in einem anderen Netzwerk

In dieser Topologie werden die NetScaler CPX-Instanz und die Datenbankserver auf demselben Docker-Host bereitgestellt, der Clientdatenverkehr stammt jedoch von einer anderen Stelle im Netzwerk. Diese Topologie kann in einer Produktionsbereitstellung verwendet werden, in der die NetScaler CPX-Instanz eine Reihe von Container-basierten Anwendungen oder Servern ausgleicht.

Das folgende Diagramm veranschaulicht diese Topologie.

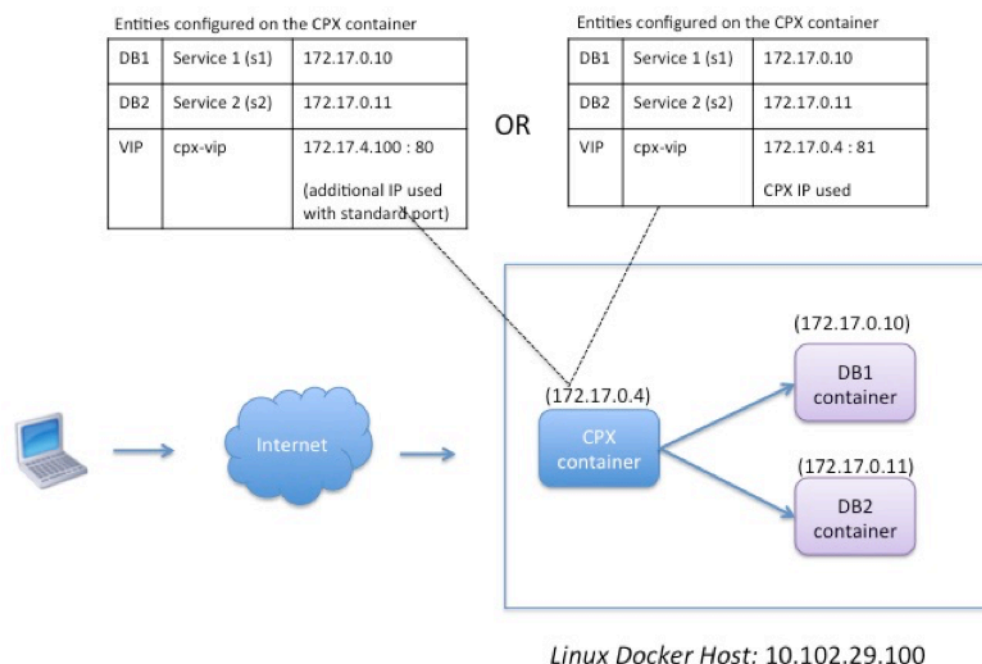

In diesem Beispiel werden die NetScaler CPX-Instanz (172.17.0.4) und die beiden Server DB1 (172.17.0.10) und DB2 (172.17.0.11) auf demselben Docker-Host mit der IP-Adresse 10.102.29.100 bereitgestellt. Der Client befindet sich an einer anderen Stelle im Netzwerk.

Die aus dem Internet stammenden Clientanforderungen werden auf dem VIP empfangen, der auf der NetScaler CPX-Instanz konfiguriert ist und die Anforderungen dann auf die beiden Server verteilt.

Es gibt zwei Methoden, mit denen Sie diese Topologie konfigurieren können:

Methode 1: Verwenden einer zusätzlichen IP-Adresse und eines Standardports für den VIP

1. Konfigurieren Sie den VIP auf dem NetScaler CPX-Container mithilfe einer zusätzlichen IP-Adresse.
2. Konfigurieren Sie eine zusätzliche IP-Adresse für den Docker-Host.
3. Konfigurieren Sie NAT-Regeln, um den gesamten auf der zusätzlichen IP-Adresse des Docker-Hosts empfangenen Datenverkehr an die zusätzliche IP-Adresse des VIP weiterzuleiten.
4. Konfigurieren Sie die beiden Server als Dienste auf der NetScaler CPX-Instanz.
5. Binden Sie die Dienste abschließend an den VIP.

Beachten Sie, dass in dieser Beispielkonfiguration das 10.x.x.x-Netzwerk ein öffentliches Netzwerk bezeichnet.

Um dieses Beispielszenario zu konfigurieren, führen Sie die folgenden Befehle aus, indem Sie entweder die Funktion Jobs in NetScaler ADM oder mithilfe von NITRO-APIs verwenden:

```

1   add service s1 172.17.0.10 HTTP 80
2   add service s2 172.17.0.11 HTTP 80
3   add lb vserver cpx-vip HTTP 172.17.4.100 80
4   bind lb vserver cpx-vip s1
5   bind lb vserver cpx-vip s2
6   <!--NeedCopy-->

```

Konfigurieren Sie eine zusätzliche öffentliche IP-Adresse für den Docker-Host und eine NAT-Regel, indem Sie die folgenden Befehle an der Linux-Shell-Eingabeaufforderung ausführen:

```

1   ip addr add 10.102.29.103/24 dev eth0
2   iptables -t nat -A PREROUTING -p ip -d 10.102.29.103 -j DNAT --to-
   destination 172.17.4.100
3   <!--NeedCopy-->

```

Methode 2: Verwenden der NetScaler CPX-IP-Adresse für den VIP und Konfigurieren der Portzuordnung:

1. Konfigurieren Sie den VIP und die beiden Dienste auf der NetScaler CPX-Instanz. Verwenden Sie einen nicht standardmäßigen Port (81) mit dem VIP.
2. Binden Sie die Dienste an den VIP.
3. Konfigurieren Sie eine NAT-Regel, um den gesamten auf Port 50000 des Docker-Hosts empfangenen Datenverkehr an den VIP und Port 81 weiterzuleiten.

Um dieses Beispielszenario zu konfigurieren, führen Sie den folgenden Befehl an der Linux-Shell-Eingabeaufforderung aus, während Sie den NetScaler CPX-Container auf allen drei Docker-Hosts erstellen:

```

1   docker run -dt -p 22 -p 80 -p 161/udp -p 50000:81 --ulimit core=-1
   --privileged=true cpx:6.2
2
3   <!--NeedCopy-->

```

Nachdem die NetScaler CPX-Instanz bereitgestellt wurde, führen Sie die folgenden Befehle aus, indem Sie entweder die Funktion Jobs in NetScaler ADM oder mithilfe von NITRO-APIs verwenden:

```

1   add service s1 172.17.0.10 http 80
2   add service s2 172.17.0.11 http 80
3   add lb vserver cpx-vip HTTP 172.17.0.4 81
4   bind lb vserver cpx-vip s1
5   bind lb vserver cpx-vip s2
6   <!--NeedCopy-->

```

Hinweis:

Wenn Sie während der Bereitstellung der NetScaler CPX-Instanz keine Portzuordnung konfiguriert haben, konfigurieren Sie eine NAT-Regel, indem Sie die folgenden Befehle an der Linux-Shell-Eingabeaufforderung ausführen:

```
iptables -t nat -A PREROUTING -p tcp -m addrtype --dst-type LOCAL -m tcp --dport 50000 -j  
DNAT --to-destination 172.17.0.4:81
```

Topologie 2: NetScaler CPX mit physischen Servern und Client

In dieser Topologie wird nur die NetScaler CPX-Instanz auf einem Docker-Host bereitgestellt. Der Client und die Server sind nicht containerbasiert und befinden sich an anderer Stelle im Netzwerk.

In dieser Umgebung können Sie die NetScaler CPX-Instanz so konfigurieren, dass der Datenverkehr über die physischen Server verteilt wird.

Die folgende Abbildung veranschaulicht diese Topologie.

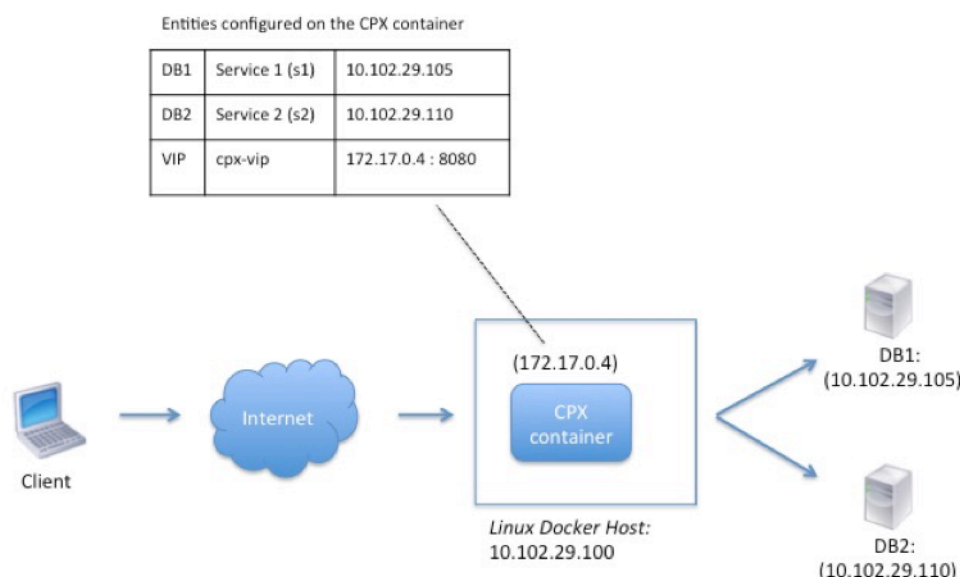

In diesem Beispiel befindet sich der NetScaler CPX-Container (172.17.0.4) zwischen dem Client und den physischen Servern, die als Proxy fungieren. Die Server DB1 (10.102.29.105) und DB2 (10.102.29.110) befinden sich außerhalb eines Docker-Hosts im Netzwerk. Die Clientanfrage stammt aus dem Internet und wird auf dem NetScaler CPX empfangen, der sie auf die beiden Server verteilt.

Um diese Kommunikation zwischen dem Client und den Servern über NetScaler CPX zu ermöglichen, müssen Sie zuerst die Portzuordnung konfigurieren, während Sie den NetScaler CPX-Container erstellen. Konfigurieren Sie dann die beiden Dienste im NetScaler CPX-Container so, dass sie die beiden Server darstellen. Konfigurieren Sie schließlich einen virtuellen Server mithilfe der NetScaler CPX-IP-Adresse und des nicht standardmäßigen zugeordneten HTTP-Ports 8080.

Beachten Sie, dass in der Beispielkonfiguration das 10.x.x.x-Netzwerk ein öffentliches Netzwerk bezeichnet.

Führen Sie zum Konfigurieren dieses Beispielszenarios den folgenden Befehl an der Linux-Shell-Eingabeaufforderung aus, während Sie den NetScaler CPX-Container erstellen:

```
1     docker run -dt -p 22 -p 80 -p 161/udp -p 8080:8080 --ulimit core=-1
      --privileged=true cpx:6.2
2 <!--NeedCopy-->
```

Führen Sie dann die folgenden Befehle aus, indem Sie entweder die Funktion Jobs in NetScaler ADM oder mithilfe von NITRO-APIs verwenden:

```
1     add service s1 HTTP 10.102.29.105 80
2     add service s2 HTTP 10.102.29.110 80
3     add lb vserver cpx-vip HTTP 172.17.0.4 8080
4     bind lb vserver cpx-vip s1
5     bind lb vserver cpx-vip s2
6 <!--NeedCopy-->
```

Topologie 3: NetScaler CPX und Server, die auf verschiedenen Hosts bereitgestellt werden

In dieser Topologie werden die NetScaler CPX-Instanz und die Datenbankserver auf verschiedenen Docker-Hosts bereitgestellt, und der Clientverkehr stammt aus dem Internet. Diese Topologie kann in einer Produktionsbereitstellung verwendet werden, in der die NetScaler CPX-Instanz eine Reihe von Container-basierten Anwendungen oder Servern ausgleicht.

Das folgende Diagramm veranschaulicht diese Topologie.

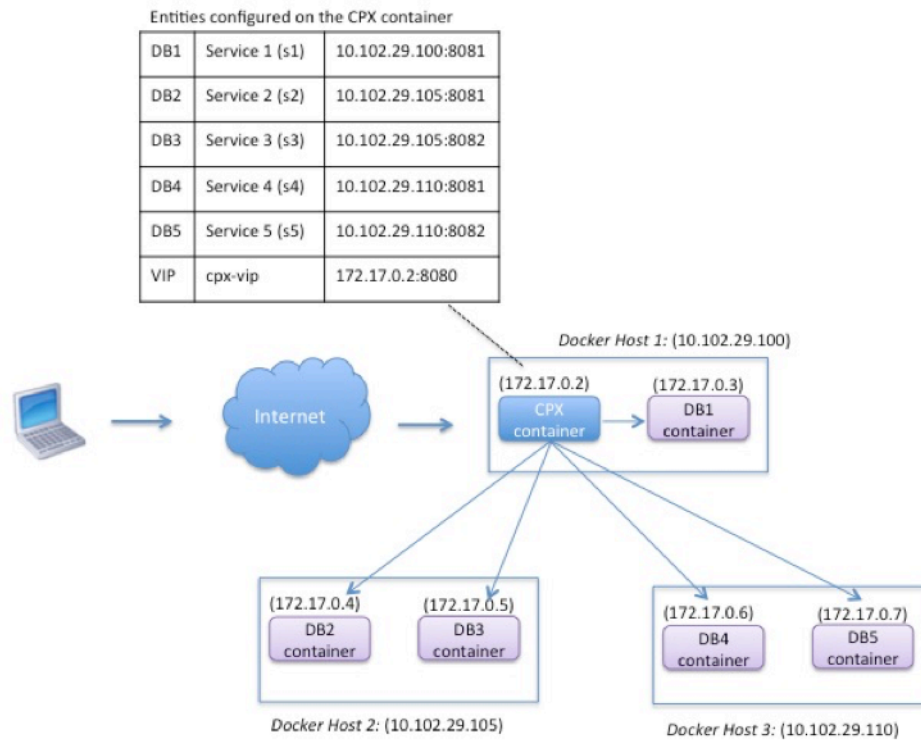

In diesem Beispiel werden die NetScaler CPX-Instanz und ein Server (DB1) auf demselben Docker-Host mit der IP-Adresse 10.102.29.100 bereitgestellt. Vier weitere Server (DB2, DB3, DB4 und DB5) werden auf zwei verschiedenen Docker-Hosts bereitgestellt, 10.102.29.105 und 10.102.29.110.

Die aus dem Internet stammenden Clientanforderungen werden auf der NetScaler CPX-Instanz empfangen, die die Anforderungen dann auf die fünf Server verteilt. Um diese Kommunikation zu ermöglichen, müssen Sie Folgendes konfigurieren:

1. Legen Sie die Portzuordnung fest, während Sie Ihren NetScaler CPX-Container erstellen. In diesem Beispiel bedeutet dies, dass Sie Port 8080 des Containers an Port 8080 auf dem Host weiterleiten müssen. Wenn die Clientanforderung auf Port 8080 des Hosts eintrifft, wird sie Port 8080 des CPX-Containers zugeordnet.
2. Konfigurieren Sie die fünf Server als Dienste auf der NetScaler CPX-Instanz. Sie müssen eine Kombination aus der jeweiligen Docker-Host-IP-Adresse und dem zugeordneten Port verwenden, um diese Dienste festzulegen.
3. Konfigurieren Sie einen VIP auf der NetScaler CPX-Instanz, um die Clientanfrage zu empfangen. Dieser VIP sollte durch die NetScaler CPX-IP-Adresse und den Port 8080 dargestellt werden, der Port 8080 des Hosts zugeordnet wurde.
4. Binden Sie die Dienste abschließend an den VIP.

Beachten Sie, dass in der Beispielkonfiguration das 10.x.x.x-Netzwerk ein öffentliches Netzwerk bezeichnet.

Führen Sie zum Konfigurieren dieses Beispielszenarios den folgenden Befehl an der Linux-Shell-Eingabeaufforderung aus, während Sie den NetScaler CPX-Container erstellen:

```
1     docker run -dt -p 22 -p 80 -p 161/udp -p 8080:8080 --ulimit core=-1
      --privileged=true cpx:6.2
2 <!--NeedCopy-->
```

Führen Sie die folgenden Befehle aus, indem Sie entweder die Funktion Jobs in NetScaler ADM oder mithilfe von NITRO-APIs verwenden:

```
1     add service s1 10.102.29.100 HTTP 8081
2     add service s2 10.102.29.105 HTTP 8081
3     add service s3 10.102.29.105 HTTP 8082
4     add service s4 10.102.29.110 HTTP 8081
5     add service s5 10.102.29.110 HTTP 8082
6     add lb vserver cpx-vip HTTP 172.17.0.2 8080
7     bind lb vserver cpx-vip s1
8     bind lb vserver cpx-vip s2
9     bind lb vserver cpx-vip s3
10    bind lb vserver cpx-vip s4
11    bind lb vserver cpx-vip s5
12 <!--NeedCopy-->
```

Stellen Sie NetScaler CPX mit direktem Zugriff auf das Netzwerk bereit

November 23, 2023

Im Bridge-Netzwerkmodus können Sie die NetScaler CPX-Instanz für direkten Zugriff auf das Netzwerk konfigurieren. In diesem Szenario wird der eingehende Datenverkehr direkt auf der NetScaler CPX Virtual Server IP (VIP) empfangen.

Um diese Kommunikation zu ermöglichen, müssen Sie zunächst eine öffentliche IP-Adresse auf der Docker0-Brücke konfigurieren. Dann entfernen Sie die öffentliche IP-Adresse vom Netzwerkport eth0 und binden Sie den Netzwerkport an die Docker0-Brücke.

Konfigurieren Sie den Lastenausgleich, indem Sie die beiden Dienste hinzufügen und dann eine öffentliche Netzwerk-IP-Adresse als VIP auf der NetScaler CPX-Instanz konfigurieren. Die Kundenanfragen gehen direkt im VIP ein.

In der Beispielkonfiguration bezeichnet das 10.x.x.x-Netzwerk ein öffentliches Netzwerk.

Führen Sie zum Konfigurieren dieses Szenarios den folgenden Befehl an der Linux-Shell-Eingabeaufforderung aus:

```
1 ip addr add 10.102.29.100/24 dev docker0;
2 ip addr del 10.102.29.100/24 dev eth0;
3 brctl addif docker0 eth0;
4 ip route del default;
5 ip route add default via 10.102.29.1 dev docker0
6 <!--NeedCopy-->
```

Führen Sie entweder mithilfe der Funktion Jobs in NetScaler ADM oder mithilfe von NITRO-APIs die folgenden Befehle aus:

```
1 add service s1 172.17.0.8 http 80
2 add service s2 172.17.0.9 http 80
3 add lb vserver cpx-vip HTTP 10.102.29.102 80
4 bind lb vserver cpx-vip s1
5 bind lb vserver cpx-vip s2
6 <!--NeedCopy-->
```

Konfigurieren von NetScaler CPX in Kubernetes mithilfe von ConfigMaps

November 23, 2023

In Kubernetes können Sie die NetScaler CPX-Instanz mithilfe von ConfigMaps konfigurieren. Mit ConfigMaps können Sie die NetScaler CPX-Instanz während des Starts der Instanz dynamisch konfigurieren.

Erstellen Sie eine Konfigurationsdatei `cpx.conf`, die NetScaler ADC-spezifische Konfigurations- und Bash-Shell-Befehle enthält, die Sie dynamisch auf der NetScaler CPX-Instanz ausführen möchten. Für die Struktur der Konfigurationsdatei sind zwei Typen von Tags erforderlich, `#Citrix ADC Commands` und `#Shell Commands`. Unter dem Tag `#Citrix ADC Commands` müssen Sie alle NetScaler ADC-Befehle hinzufügen, um die NetScaler ADC-spezifische Konfiguration auf der NetScaler CPX-Instanz zu konfigurieren. Unter dem `#Shell Commands` Tag müssen Sie die Shell-Befehle hinzufügen, die Sie auf der NetScaler CPX-Instanz ausführen möchten.

Wichtig:

- Die Tags können in der Konfigurationsdatei mehrfach wiederholt werden.
- Die Konfigurationsdatei kann auch Kommentare enthalten. Füge vor Kommentaren ein “#”-Zeichen hinzu.
- Bei den Markierungen wird die Groß-/Kleinschreibung nicht beachtet
- Wenn es bei der Bereitstellung des NetScaler CPX-Containers mit der Konfigurationsdatei Ausfallszenarien gibt, werden die Fehler in der `ns.log` Datei protokolliert.
- Wenn Sie nach dem Start der NetScaler CPX-Instanz die ConfigMap ändern, wird die aktual-

isierte Konfiguration nur angewendet, wenn die NetScaler CPX-Instanz neu gestartet wird.

Im Folgenden finden Sie ein Beispiel für eine Konfigurationsdatei:

```
1 #Citrix ADC Commands
2 add lb vserver v1 http 1.1.1.1 80
3 add service s1 2.2.2.2 http 80
4 bind lb vserver v1 s1
5 #Shell Commands
6 touch /etc/a.txt
7 echo "this is a" > /etc/a.txt
8 #Citrix ADC Commands
9 add lb vserver v2 http
10 #Shell Commands
11 echo "this is a 1" >> /etc/a.txt
12 #Citrix ADC Commands
13 add lb vserver v3 http
14 <!--NeedCopy-->
```

Nachdem Sie die Konfigurationsdatei erstellt haben, müssen Sie mit dem `kubectl create configmap` Befehl eine ConfigMap aus der Konfigurationsdatei erstellen.

```
1 kubectl create configmap cpx-config --from-file=cpx.conf
2 <!--NeedCopy-->
```

Im obigen Beispiel können Sie eine ConfigMap erstellen, die auf der Konfigurationsdatei `cpx.conf` `cpx-config` basiert. Sie können diese ConfigMap dann in der YAML-Datei verwenden, die zum Bereitstellen der NetScaler CPX-Instanz verwendet wird.

Sie können die erstellte ConfigMap mit dem `kubectl get configmap` Befehl anzeigen.
`root@node1:~/yaml# kubectl get configmap cpx-config -o yaml`

Musterbeispiel:

```
1   apiVersion: v1
2   data:
3     cpx.conf: |
4       #Citrix ADC Commands
5         add lb vserver v1 http 1.1.1.1 80
6         add service s1 2.2.2.2 http 80
7         bind lb vserver v1 s1
8       #Shell Commands
9         touch /etc/a.txt
10        echo "this is a" > /etc/a.txt
11        echo "this is the file" >> /etc/a.txt
12        ls >> /etc/a.txt
13      #Citrix ADC Commands
14        add lb vserver v2 http
15      #Shell Commands
16        echo "this is a 1" >> /etc/a.txt
17      #Citrix ADC Commands
18        add lb vserver v3 http
```

```
19     #end of file
20     kind: ConfigMap
21     metadata:
22         creationTimestamp: 2017-12-26T06:26:50Z
23         name: cpx-config
24         namespace: default
25         resourceVersion: "8865149"
26         selfLink: /api/v1/namespaces/default/configmaps/cpx-config
27         uid: c1c7cb5b-ea05-11e7-914a-926745c10b02
28 <!--NeedCopy-->
```

Sie können die erstellte ConfigMap `cpx-config` in der YAML-Datei angeben, die zum Bereitstellen der NetScaler CPX-Instanz verwendet wird, wie unten gezeigt:

```
1  apiVersion: v1
2  kind: Pod
3  metadata:
4    name: cpx-1
5    labels:
6      app: cpx-daemon
7    annotations:
8      NETSCALER_AS_APP: "True"
9  spec:
10   hostNetwork: true
11   containers:
12   - name: cpx
13     image: "quay.io/citrix/citrix-k8s-cpx-ingress:13.0-36.28"
14     securityContext:
15       privileged: true
16     volumeMounts:
17     - name: config-volume
18       mountPath: /cpx/conf
19     env:
20     - name: "EULA"
21       value: "yes"
22     - name: "NS_NETMODE"
23       value: "HOST"
24     - name: "kubernetes_url"
25       value: "https://10.90.248.101:6443"
26     - name: "NS_MGMT_SERVER"
27       value: "10.90.248.99"
28     - name: "NS_MGMT_FINGER_PRINT"
29       value: "19:71:A3:36:85:0A:2B:62:24:65:0F:7E:72:CC:DC:AD:B8:BF
30         :53:1E"
31     - name: "NS_ROUTABLE"
32       value: "FALSE"
33     - name: "KUBERNETES_TASK_ID"
34       valueFrom:
35         fieldRef:
36           fieldPath: metadata.name
37     imagePullPolicy: Never
38   volumes:
39   - name: config-volume
```



```
39     configMap:  
40       name: cpx-config  
41 <!--NeedCopy-->
```

Sobald die NetScaler CPX-Instanz bereitgestellt wurde und die in der ConfigMap angegebene Konfiguration startet, `cpx-config` wird sie auf die NetScaler CPX-Instanz angewendet.

Bereitstellen von NetScaler CPXs als lokale DNS-Caches für Kubernetes-Knoten

November 23, 2023

Anwendungs-Pods in einem Kubernetes-Cluster sind für die Kommunikation mit anderen Anwendungspods auf DNS angewiesen. DNS-Anfragen von Anwendungen innerhalb eines Kubernetes-Clusters werden von Kubernetes DNS (kube-DNS) bearbeitet. Aufgrund der breiteren Einführung von Microservices-Architekturen steigen die DNS-Anforderungsraten innerhalb eines Kubernetes-Clusters. Infolgedessen ist Kubernetes DNS (Kube-DNS) überlastet. Jetzt können Sie NetScaler CPX als lokalen DNS-Cache auf jedem Kubernetes-Knoten bereitstellen und DNS-Anforderungen von Anwendungspods im Knoten an NetScaler CPX weiterleiten. Daher können Sie DNS-Anfragen schneller lösen und die Belastung von Kubernetes DNS erheblich reduzieren.

Um NetScaler CPXs bereitzustellen, wird eine Kubernetes DaemonSet-Entität verwendet, um NetScaler CPX-Pods auf jedem Knoten im Kubernetes-Cluster zu planen. Ein Kubernetes DaemonSet stellt sicher, dass sich auf jedem Kubernetes-Knoten im Cluster eine Instanz von NetScaler CPX befindet.

Damit Anwendungspods den Datenverkehr zu CPX-DNS-Pods leiten, müssen Sie einen Kubernetes-Dienst mit Endpunkten als NetScaler CPX-Pods erstellen. Die Cluster-IP dieses Dienstes wird als DNS-Endpunkt für die Anwendungs-Pods verwendet. Um sicherzustellen, dass die Anwendungs-Pods die IP-Adresse des NetScaler CPX-Dienstclusters für die DNS-Auflösung verwenden, müssen Sie die Kubelet-Konfigurationsdatei auf jedem Knoten mit der NetScaler CPX-Dienstcluster-IP aktualisieren.

Die folgenden Umgebungsvariablen werden eingeführt, um die Bereitstellung von NetScaler CPX als NodeLocal DNS-Cache zu unterstützen:

- `KUBE_DNS_SVC_IP`: Gibt die Cluster-IP-Adresse des `kube-dns` Dienstes an, die ein obligatorisches Argument zum Auslösen der Konfiguration in einem NetScaler CPX-Pod ist. Der NetScaler CPX-Pod leitet DNS-Abfragen an diese IP-Adresse weiter, wenn die DNS-Abfrageantwort nicht im NetScaler CPX-Cache verfügbar ist.
- `CPX_DNS_SVC_IP`: Gibt die Cluster-IP-Adresse des NetScaler CPX-Dienstes an. Die `CPX_DNS_SVC_IP` Umgebungsvariable wird verwendet, um lokales DNS auf Knoten zu

konfigurieren. Wenn Sie diese Variable konfigurieren, wird eine `iptables` Regel hinzugefügt, um die DNS-Anforderungen, die von Anwendungspods stammen, an den lokalen NetScaler CPX-Pod innerhalb des Knotens weiterzuleiten.

- `NS_DNS_FORCE_TCP`: Diese Umgebungsvariable erzwingt die Verwendung von TCP für DNS-Anforderungen, auch wenn die Abfragen über UDP empfangen werden.
- `NS_DNS_EXT_RESLV_IP`: Gibt die IP-Adresse des externen Nameservers an, um die DNS-Anforderungen für eine bestimmte Domäne weiterzuleiten.
- `NS_DNS_MATCH_DOMAIN`: Gibt die Zeichenfolge der externen Domäne an, mit der abgeglichen werden soll, um die Abfragen an den externen Namenserver weiterzuleiten.

Bereitstellen von NetScaler CPXs als DNS-Caches auf Knoten

Das Bereitstellen von NetScaler CPX als lokaler DNS-Cache für einen Kubernetes-Cluster umfasst die folgenden Aufgaben:

Auf dem Master-Knoten:

- Erstellen Sie einen Kubernetes-Dienst mit Endpunkten als NetScaler CPX-Pods
- Erstellen Sie eine ConfigMap zum Definieren von Umgebungsvariablen für NetScaler CPX-Pods
- Planen Sie NetScaler CPX-Pods auf jedem Knoten im Kubernetes-Cluster mithilfe eines Kubernetes DaemonSet.

Auf Worker-Knoten:

- Ändern Sie die Kubelet-Konfigurationsdatei mit der Cluster-IP-Adresse des NetScaler CPX-Dienstes, um DNS-Anforderungen an NetScaler CPXs weiterzuleiten.

Konfiguration auf dem Kubernetes-Masterknoten

Führen Sie die folgenden Schritte auf dem Kubernetes-Masterknoten aus, um NetScaler CPX als lokalen DNS-Cache für Knoten bereitzustellen:

1. Erstellen Sie mithilfe der `cpx_dns_svc.yaml` Datei einen Dienst mit NetScaler CPX-Pods als Endpoints.

```
1 kubectl apply -f cpx_dns_svc.yaml
```

Die `cpx_dns_svc.yaml` Datei wird wie folgt bereitgestellt:

```
1     apiVersion: v1
2     kind: Service
3     metadata:
```

```
4     name: cpx-dns-svc
5     labels:
6       app: cpxd
7     spec:
8       ports:
9         - protocol: UDP
10          port: 53
11          name: dns
12         - protocol: TCP
13          port: 53
14          name: dns-tcp
15       selector:
16         app: cpx-daemon
```

2. Holen Sie sich die IP-Adresse des NetScaler CPX-Dienstes.

```
1 kubectl get svc cpx-dns-svc
```

3. Holen Sie sich die IP-Adresse des Kube-DNS-Dienstes.

```
1 kubectl get svc -n kube-system
```

4. Erstellen Sie eine ConfigMap zum Definieren von Umgebungsvariablen für NetScaler CPX-Pods. Diese Umgebungsvariablen werden verwendet, um IP-Adressen des NetScaler CPX-Dienstes und des Kube-DNS-Dienstes zu übergeben. In diesem Schritt `cpx-dns-cache` wird ein Beispiel für ConfigMap mit den Umgebungsvariablen erstellt, die als Daten (Schlüssel-Wert-Paare) in einer Datei angegeben sind.

```
1 kubectl create configmap cpx-dns-cache --from-file <path-to-file>
```

Im Folgenden finden Sie eine Beispieldatei mit den Umgebungsvariablen als Schlüssel-Wert-Paare.

```
1 CPX_DNS_SVC_IP: 10.111.95.145
2 EULA: "yes"
3 KUBE_DNS_SVC_IP: 10.96.0.10
4 NS_CPX_LITE: "1"
5 NS_DNS_EXT_RESLV_IP: 10.102.217.142
6 NS_DNS_MATCH_DOMAIN: citrix.com
7 PLATFORM: CP1000
```

Im Folgenden finden Sie ein Beispiel für eine ConfigMap:

```
1 apiVersion: v1
2 data:
3   CPX_DNS_SVC_IP: 10.111.95.145
4   EULA: "yes"
5   KUBE_DNS_SVC_IP: 10.96.0.10
6   NS_CPX_LITE: "1"
7   NS_DNS_EXT_RESLV_IP: 10.102.217.142
8   NS_DNS_MATCH_DOMAIN: citrix.com
```

```
9   PLATFORM: CP1000
10  kind: ConfigMap
11  metadata:
12    creationTimestamp: "2019-10-15T07:45:54Z"
13    name: cpx-dns-cache
14    namespace: default
15    resourceVersion: "8026537"
16    selfLink: /api/v1/namespaces/default/configmaps/cpx-dns-cache
17    uid: 8d06f6ee-133b-4e1a-913c-9963cbf4f48
```

5. Erstellen Sie ein Kubernetes DaemonSet für NetScaler CPX auf dem Masterknoten.

```
1 kubectl apply -f cpx_daemonset.yaml
```

Die `cpx_daemonset.yaml` Datei wird wie folgt bereitgestellt:

```
1  apiVersion: apps/v1
2  kind: DaemonSet
3  metadata:
4    name: cpx-daemon
5    labels:
6      app: cpxd
7  spec:
8    selector:
9      matchLabels:
10       app: cpx-daemon
11  template:
12    metadata:
13      labels:
14        app: cpx-daemon
15    spec:
16      containers:
17        - name: cpxd
18          imagePullPolicy: IfNotPresent
19          image: localhost:5000/dev/cpx
20          volumeMounts:
21            - mountPath: /netns/default/
22              name: test-vol
23          ports:
24            - containerPort: 53
25      envFrom:
26        - configMapRef:
27          name: cpx-dns-cache
28      securityContext:
29        privileged: true
30        allowPrivilegeEscalation: true
31      capabilities:
32        add: ["NET_ADMIN"]
33      volumes:
34        - name: test-vol
35          hostPath:
36            path: /proc/1/ns
37            type: Directory
```

Konfiguration auf Worker-Knoten im Kubernetes-Cluster

Führen Sie nach Abschluss der Konfiguration auf dem Master-Knoten den folgenden Schritt auf Worker-Knoten aus:

1. Ändern Sie die Kubelet-Konfigurationsdatei, sodass Anwendungspods die NetScaler CPX-Dienstcluster-IP für die DNS-Auflösung verwenden können, indem Sie einen der folgenden Schritte ausführen:

- Befolgen Sie die Schritte unter [Rekonfigurieren Sie das Kubelet eines Node](#) neu und ändern Sie den `--cluster-dns` Argumentwert im folgenden Format.

```
1 --cluster-dns=<CPX_DNS_SVC_IP>,<KUBE_DNS_SVC_IP>
```

oder

- Bearbeiten Sie die `/etc/systemd/system/kubelet.service.d/10-kubeadm.conf` Datei und ändern Sie das `--cluster-dns` Argument mit den folgenden Schritten.

- a) Bearbeiten Sie die Kubelet-Konfiguration und geben Sie die Cluster-IP-Adresse des NetScaler CPX-Dienstes und die `kube-dns` Dienst-IP-Adresse für das `--cluster-dns` Argument an.

```
1 root@node:~# cat /etc/systemd/system/kubelet.service.d/10-
  kubeadm.conf | grep KUBELET\_DNS\_ARGS
2
3 Environment="KUBELET_DNS_ARGS=--cluster-dns
  =10.111.95.145,10.96.0.10 --cluster-domain=cluster.
  local"
4 ExecStart=/usr/bin/kubelet $KUBELET_KUBECONFIG_ARGS
  $KUBELET_CONFIG_ARGS $KUBELET_DNS_ARGS
```

- b) Laden Sie das Kubelet der Knoten mit den folgenden Befehlen neu:

```
1 # systemctl daemon-reload
2 # service kubelet restart
```

NetScaler CPX-Proxy auf Google Compute Engine bereitstellen

March 21, 2024

In diesem Bereitstellungshandbuch wird beschrieben, wie Sie NetScaler CPX mit Docker in Google Compute Engine (GCE) von Google Cloud mit NetScaler ADM bereitstellen können, das im Unternehmensnetzwerk ausgeführt wird. In dieser Bereitstellung gleicht NetScaler CPX, das auf GCE

installiert ist, zwei Back-End-Server aus, und NetScaler ADM bietet Lizenzierungs- und Analyselösungen.

NetScaler CPX ist ein Container-basierter Proxy, der die vollständige Layer-7-Funktionalität, SSL-Offload, mehrere Protokolle und NITRO-API unterstützt. NetScaler ADM bietet Verwaltungs-, Lizenzierungs- und Analyselösungen. Als Lizenzserver bietet NetScaler ADM Berechtigungen für NetScaler CPX-Instanzen, die lokal oder in der Cloud ausgeführt werden.

CPX und CPX Express sind dieselben Images. Wenn Sie das CPX-Image mit NetScaler ADM lizenzieren und installieren, wird das CPX-Image im Docker App Store (Version 11 oder 12) zu einer vollständigen CPX-Instanz. Ohne Lizenz wird das CPX-Image zu einer CPX Express-Instanz, die 20 Mbit/s und 250 SSL-Verbindungen unterstützt.

Voraussetzungen

- 2 GB Arbeitsspeicher und 1 vCPU für NetScaler CPX
- Docker Open Source von GCE erhältlich
- NetScaler ADM läuft lokal mit Internet- oder VPN-Verbindung zu GCE

Hinweis

Informationen zum Bereitstellen von NetScaler ADM finden Sie unter [Bereitstellen von NetScaler ADM](#).

Konfigurationsschritte

Sie müssen die folgenden Schritte ausführen, um diese Bereitstellung zu konfigurieren.

1. Installieren Sie Docker auf einer GCE VM.
2. Konfigurieren Sie die Remote-API-Kommunikation mit der Docker-Instanz.
3. Installieren Sie das NetScaler CPX-Image.
4. Erstellen Sie eine CPX-Instanz.
5. Lizenzieren Sie NetScaler CPX über NetScaler ADM.
6. Konfigurieren Sie Load Balancing Services auf NetScaler CPX und überprüfen Sie die Konfiguration.
 - a) Installieren Sie die NGINX-Webserver.
 - b) Konfigurieren Sie NetScaler CPX für den Lastausgleich und überprüfen Sie die Lastverteilung auf beide Webdienste.

Schritt 1: Docker auf einer GCE VM installieren

Erstellen Sie in GCE eine Linux-Ubuntu-VM. Installieren Sie dann Docker mithilfe der im folgenden Beispiel gezeigten Befehle auf der VM:

```

1 $ sudo curl -ssl https://get.docker.com/ | sh
2 % Total % Received % Xferd Average Speed Time Time Time Current
3 Dload Upload Total Spent Left Speed
4 0 0 0 0 0 0 0 0 --:--:-- --:--:-- --:--:-- 0curl: (6) Could not resolve
   host: xn--ssl-1n0a
5 100 17409 100 17409 0 0 21510 0 --:--:-- --:--:-- --:--:-- 21492
6 apparmor is enabled in the kernel and apparmor utils were already
   installed
7 + sudo -E sh -c apt-key add -
8 + echo -----BEGIN PGP PUBLIC KEY BLOCK-----
9 Version: GnuPG v1
10
11 mQINBFWln24BEADrBl5p99uKh8+rpvqJ48u4eTtjeXAWbslJotmC/CakbNSq0b9o
12 ddfzRvGVeJVERT/Q/mlvEqgnyTQy+e6oEYN2Y2kqXceUhXagThnqCoxcEJ3+KM4R
13 mYdoe/BJ/J/6rH0jq70mk24z2qB3RU1uAv57iY5VGw5p45uZB4C4pNNsBJXoCvPn
14 TGAs/7IrekFZDDgVraPx/hdiwopQ8NltSfZCYu/jPpWFK28TR8yfVlzYFwibj5WK
15 dHM7ZTqlA1tHIG+agyPf3Rae0jPMsHR6q+arXVwMccy0i+ULU0z8mHUJ3iEMIrP
16 X+80KaN/ZjibfsB0CjcfiJSB/acn4nxQQgNZigna32velafhQivsNREFeJpzENiG
17 H0oyC6qVe0gKrRiKxzymj0FIMLru/iFF5pSwcQB7PYlt8J0G80lAcPr6VCiN+4c
18 NKv03SdvA69dC0j79Pu09IIVqsJXsSq96HB+TeEmmL+xSdpGtGdCJHMM1fDeCqkZ
19 hT+RtBGQL2SEdWjxbF43oQopocT8cHvyX6Zaltn0svoGs+wX3Z/H6/8P5anog43U
20 65c0A+64Jj00rNDR8j31izhtQMRo892kGeQAaaxg4Pz6HnS7hRC+c0MHUU4HA7iM
21 zHrouAdYeTZeZEQ0A7SxtCME9ZnGwe2grxPXh/U/80WJGkzLFncTKdv+rwARAQAB
22 tDdEb2NrZXIgmVvsZWFzZSBub29sICHyZWxlYXNlZG9ja2VyKSA8ZG9ja2VyQGRv
23 Y2tldi5jb20+iQICBBABCgAGBQJWw7vdAAoJEFyZyYeVS+w0QHysP/i37m4Syo0CV
24 cnybl18vzwBEcp4VCRbXvHvOXty1gccVIV8/aJqNKgBV97LY3vrp0yiIeB8ETQeg
25 srxFE7t/Gz0rsL0bqfLEHdmn5iBJRkhlFCpzje0nyB3Z0IJB6Uog0/msQVYe5CXJ
26 l6uwr0AmoiCBLrVlDAktxVh9RWch0l0KZRXX2FpHu8h+uM0/zySqIidlyfLa3y5oH
27 scU+nGU1i6ImwDTD3ysZC5j9aVfvUmcESyAb4vvdcAHR+bXhA/RW8QHeeMfliWw
28 7Z2jYHyuHmDnWG2yUrnCqAJTrWV+OfKRIZzJFBs4e88ru5h2ZIXdRepw/+COYj34
29 LyzXR2cxr2u/xvwxXCkSMe7F4KZAphD+1ws61FhnUMi/PERMYftFuvPrCkq4gyBj
30 t3fFpZ2NR/fkKW87Q0eVcn1ivXl9id3MMs9KXJsg7QasT7mCsee2VIFsrxkFQ2jNp
31 D+JAERRn9Fj4ArHL5TbwkkFbZZvSi6fr5h2GbCAXIGhIXKnjjorPY/YDX6X8AaH0
32 W1zblWy/CFr6VfL963jrjJgag0G6tNtBZLrclZgWh0QpeZZ5Lbvz2ZA5CqRrFAVc
33 wPNW1f0bFIRtqV6vuVluFOPCMAAnOnqR02w9t17iVQj03oVN0mbQi9vjuExXh1Yo
34 ScVeti06LSmlQfVEVRTqHLMgXyR/EMo7iQICBBABCgAGBQJXSWBLAAoJEFyZyYeVS
35 +w0QeH0QAI6btAfYwYPuAjfRUy9qlnPhZ+xt1rnwsUzsbmo8K3XTNh+l/R08nu0d
36 sczw30Q1wju28fh1N8ay223+69f0+yICaXqR18AbGgFGKX7vo0gfEVaxdItUN3eH
37 NydGFzmeOKbAlrxIMECnSTG/TkFVY09Ntlv9vSN2BupmTagTRErxLZKnVsWRzp+X
38
39 -----END PGP PUBLIC KEY BLOCK-----
40
41 OK
42 + sudo -E sh -c mkdir -p /etc/apt/sources.list.d
43 + dpkg --print-architecture
44 + sudo -E sh -c echo deb \[\[arch=amd64\]\] https://apt.dockerproject.org
   /repo ubuntu-yakkety main > /etc/apt/sources.list.d/docker.list
45 + sudo -E sh -c sleep 3; apt-get update; apt-get install -y -q docker-
```

```
engine
46 Hit:1 http://us-west1.gce.archive.ubuntu.com/ubuntu yakkety InRelease
47 Get:2 http://us-west1.gce.archive.ubuntu.com/ubuntu yakkety-updates
    InRelease [102 kB]
48 Get:3 http://us-west1.gce.archive.ubuntu.com/ubuntu yakkety-backports
    InRelease [102 kB]
49 Get:4 http://us-west1.gce.archive.ubuntu.com/ubuntu yakkety/restricted
    Sources [5,376 B]
50 Get:5 http://us-west1.gce.archive.ubuntu.com/ubuntu yakkety/multiverse
    Sources [181 kB]
51 Get:6 http://us-west1.gce.archive.ubuntu.com/ubuntu yakkety/universe
    Sources [8,044 kB]
52 Get:7 http://archive.canonical.com/ubuntu yakkety InRelease [11.5 kB]
53 Get:8 http://security.ubuntu.com/ubuntu yakkety-security InRelease [102
    kB]
54 Get:9 https://apt.dockerproject.org/repo ubuntu-yakkety InRelease [47.3
    kB]
55 Get:10 http://us-west1.gce.archive.ubuntu.com/ubuntu yakkety/main
    Sources [903 kB]
56 Get:11 http://us-west1.gce.archive.ubuntu.com/ubuntu yakkety-updates/
    restricted Sources [2,688 B]
57 Get:12 http://us-west1.gce.archive.ubuntu.com/ubuntu yakkety-updates/
    universe Sources [57.9 kB]
58 Get:13 http://us-west1.gce.archive.ubuntu.com/ubuntu yakkety-updates/
    multiverse Sources [3,172 B]
59 Get:14 http://us-west1.gce.archive.ubuntu.com/ubuntu yakkety-updates/
    main Sources [107 kB]
60 Get:15 http://us-west1.gce.archive.ubuntu.com/ubuntu yakkety-updates/
    main amd64 Packages [268 kB]
61 Get:16 http://us-west1.gce.archive.ubuntu.com/ubuntu yakkety-updates/
    main Translation-en [122 kB]
62 Get:17 http://us-west1.gce.archive.ubuntu.com/ubuntu yakkety-updates/
    universe amd64 Packages [164 kB]
63 Get:18 http://us-west1.gce.archive.ubuntu.com/ubuntu yakkety-updates/
    universe Translation-en [92.4 kB]
64 Get:19 http://us-west1.gce.archive.ubuntu.com/ubuntu yakkety-updates/
    multiverse amd64 Packages [4,840 B]
65 Get:20 http://us-west1.gce.archive.ubuntu.com/ubuntu yakkety-updates/
    multiverse Translation-en [2,708 B]
66 Get:21 http://us-west1.gce.archive.ubuntu.com/ubuntu yakkety-backports/
    universe Sources [2,468 B]
67 Get:22 http://us-west1.gce.archive.ubuntu.com/ubuntu yakkety-backports/
    main Sources [2,480 B]
68 Get:23 http://us-west1.gce.archive.ubuntu.com/ubuntu yakkety-backports/
    main amd64 Packages [3,500 B]
69 Get:24 http://us-west1.gce.archive.ubuntu.com/ubuntu yakkety-backports/
    universe amd64 Packages [3,820 B]
70 Get:25 http://us-west1.gce.archive.ubuntu.com/ubuntu yakkety-backports/
    universe Translation-en [1,592 B]
71 Get:26 http://archive.canonical.com/ubuntu yakkety/partner amd64
    Packages [2,480 B]
72 Get:27 http://security.ubuntu.com/ubuntu yakkety-security/main Sources
    [47.7 kB]
```



```
73 Get:28 https://apt.dockerproject.org/repo ubuntu-yakkety/main amd64
    Packages [2,453 B]
74 Get:29 http://security.ubuntu.com/ubuntu yakkety-security/universe
    Sources [20.7 kB]
75 Get:30 http://security.ubuntu.com/ubuntu yakkety-security/multiverse
    Sources [1,140 B]
76 Get:31 http://security.ubuntu.com/ubuntu yakkety-security/restricted
    Sources [2,292 B]
77 Get:32 http://security.ubuntu.com/ubuntu yakkety-security/main amd64
    Packages [150 kB]
78 Get:33 http://security.ubuntu.com/ubuntu yakkety-security/main
    Translation-en [68.0 kB]
79 Get:34 http://security.ubuntu.com/ubuntu yakkety-security/universe
    amd64 Packages [77.2 kB]
80 Get:35 http://security.ubuntu.com/ubuntu yakkety-security/universe
    Translation-en [47.3 kB]
81 Get:36 http://security.ubuntu.com/ubuntu yakkety-security/multiverse
    amd64 Packages [2,832 B]
82 Fetched 10.8 MB in 2s (4,206 kB/s)
83 Reading package lists... Done
84 Reading package lists...
85 Building dependency tree...
86 Reading state information...
87 The following additional packages will be installed:
88 aufs-tools cgroupfs-mount libltdl7
89 The following NEW packages will be installed:
90 aufs-tools cgroupfs-mount docker-engine libltdl7
91 0 upgraded, 4 newly installed, 0 to remove and 37 not upgraded.
92 Need to get 21.2 MB of archives.
93 After this operation, 111 MB of additional disk space will be used.
94 Get:1 http://us-west1.gce.archive.ubuntu.com/ubuntu yakkety/universe
    amd64 aufs-tools amd64 1:3.2+20130722-1.1ubuntu1 [92.9 kB]
95 Get:2 http://us-west1.gce.archive.ubuntu.com/ubuntu yakkety/universe
    amd64 cgroupfs-mount all 1.3 [5,778 B]
96 Get:3 http://us-west1.gce.archive.ubuntu.com/ubuntu yakkety/main amd64
    libltdl7 amd64 2.4.6-1 [38.6 kB]
97 Get:4 https://apt.dockerproject.org/repo ubuntu-yakkety/main amd64
    docker-engine amd64 17.05.0~ce-0~ubuntu-yakkety [21.1 MB]
98 Fetched 21.2 MB in 1s (19.8 MB/s)
99 Selecting previously unselected package aufs-tools.
100 (Reading database ... 63593 files and directories currently installed.)
101 Preparing to unpack .../aufs-tools_1%3a3.2+20130722-1.1ubuntu1_amd64.
    deb ...
102 Unpacking aufs-tools (1:3.2+20130722-1.1ubuntu1) ...
103 Selecting previously unselected package cgroupfs-mount.
104 Preparing to unpack .../cgroupfs-mount_1.3_all.deb ...
105 Unpacking cgroupfs-mount (1.3) ...
106 Selecting previously unselected package libltdl7:amd64.
107 Preparing to unpack .../libltdl7_2.4.6-1_amd64.deb ...
108 Unpacking libltdl7:amd64 (2.4.6-1) ...
109 Selecting previously unselected package docker-engine.
110 Preparing to unpack .../docker-engine_17.05.0~ce-0~ubuntu-yakkety_amd64
    .deb ...
```

```
111 Unpacking docker-engine (17.05.0~ce-0~ubuntu-yakkety) ...
112 Setting up aufs-tools (1:3.2+20130722-1.1ubuntu1) ...
113 Processing triggers for ureadahead (0.100.0-19) ...
114 Setting up cgroupfs-mount (1.3) ...
115 Processing triggers for libc-bin (2.24-3ubuntu2) ...
116 Processing triggers for systemd (231-9ubuntu4) ...
117 Setting up libltdl7:amd64 (2.4.6-1) ...
118 Processing triggers for man-db (2.7.5-1) ...
119 Setting up docker-engine (17.05.0~ce-0~ubuntu-yakkety) ...
120 Created symlink /etc/systemd/system/multi-user.target.wants/docker.
     service → /lib/systemd/system/docker.service.
121 Created symlink /etc/systemd/system/sockets.target.wants/docker.socket
     → /lib/systemd/system/docker.socket.
122 Processing triggers for ureadahead (0.100.0-19) ...
123 Processing triggers for libc-bin (2.24-3ubuntu2) ...
124 Processing triggers for systemd (231-9ubuntu4) ...
125 + sudo -E sh -c docker version
126 Client:
127 Version: 17.05.0-ce
128 API version: 1.29
129 Go version: go1.7.5
130 Git commit: 89658be
131 Built: Thu May 4 22:15:36 2017
132 OS/Arch: linux/amd64
133
134 Server:
135 Version: 17.05.0-ce
136 API version: 1.29 (minimum version 1.12)
137 Go version: go1.7.5
138 Git commit: 89658be
139 Built: Thu May 4 22:15:36 2017
140 OS/Arch: linux/amd64
141 Experimental: false
142
143 If you would like to use Docker as a non-root user, you should now
     consider
144 adding your user to the "docker" group with something like:
145
146 sudo usermod -aG docker albert_lee
147
148 Remember that you will have to log out and back in for this to take
     effect.
149
150 WARNING: Adding a user to the "docker" group will grant the ability to
     run
151 containers which can be used to obtain root privileges on the
152 docker host.
153 Refer to https://docs.docker.com/engine/security/security/#docker-
     daemon-attack-surface
154 for more information.
155
156 $
157
```

```
158 \*\*$ sudo docker info\*\*
159 Containers: 0
160 Running: 0
161 Paused: 0
162 Stopped: 0
163 Images: 0
164 Server Version: 17.05.0-ce
165 Storage Driver: aufs
166 Root Dir: /var/lib/docker/aufs
167 Backing Filesystem: extfs
168 Dirs: 0
169 Dirperm1 Supported: true
170 Logging Driver: json-file
171 Cgroup Driver: cgroupfs
172 Plugins:
173 Volume: local
174 Network: bridge host macvlan null overlay
175 Swarm: inactive
176 Runtimes: runc
177 Default Runtime: runc
178 Init Binary: docker-init
179 containerd version: 9048e5e50717ea4497b757314bad98ea3763c145
180 runc version: 9c2d8d184e5da67c95d601382adf14862e4f2228
181 init version: 949e6fa
182 Security Options:
183 apparmor
184 seccomp
185 Profile: default
186 Kernel Version: 4.8.0-51-generic
187 Operating System: Ubuntu 16.10
188 OSType: linux
189 Architecture: x86_64
190 CPUs: 1
191 Total Memory: 3.613GiB
192 Name: docker-7
193 ID: R5TW:VKXK:EKGR:GHWM:UNU4:LPJH:IQY5:X77G:NNRQ:HWBY:LIUD:4ELQ
194 Docker Root Dir: /var/lib/docker
195 Debug Mode (client): false
196 Debug Mode (server): false
197 Registry: https://index.docker.io/v1/
198 Experimental: false
199 Insecure Registries:
200 127.0.0.0/8
201 Live Restore Enabled: false
202
203 WARNING: No swap limit support
204 $
205
206 \*\*$ sudo docker images\*\*
207 REPOSITORY TAG IMAGE ID CREATED SIZE
208 $
209
210 \*\*$ sudo docker ps\*\*
```

```

211 CONTAINER ID IMAGE COMMAND CREATED STATUS PORTS NAMES
212 $
213 <!--NeedCopy-->

```

Schritt 2: Konfigurieren der Remote-API-Kommunikation mit der Docker-Instanz

Öffnen Sie den Port 4243 für die API-Kommunikation mit der Docker-Instanz. Dieser Port ist erforderlich, damit NetScaler ADM mit der Docker-Instanz kommunizieren kann.

```

1
2  \*\*cd /etc/systemd/system\*\*
3  \*\*sudo vi docker-tcp.socket\*\*
4  \*\*cat docker-tcp.socket\*\*
5  [Unit]
6  \*\*Description=Docker Socket for the API
7  [Socket]
8  ListenStream=4243
9  BindIPv6Only=both
10 Service=docker.service
11 [Install]
12 WantedBy=sockets.target\*\*
13
14 $ \*\*sudo systemctl enable docker-tcp.socket\*\*
15 Created symlink /etc/systemd/system/sockets.target.wants/docker-tcp.
    socket → /etc/systemd/system/docker-tcp.socket.
16 \*\*sudo systemctl enable docker.socket\*\*
17 \*\*sudo systemctl stop docker\*\*
18 \*\*sudo systemctl start docker-tcp.socket\*\*
19 \*\*sudo systemctl start docker\*\*
20 $ \*\*sudo systemctl status docker\*\*
21 • docker.service - Docker Application Container Engine
22 Loaded: loaded (/lib/systemd/system/docker.service; enabled; vendor
    preset: enabled)
23 Active: \*\*active (running)\*\* since Wed 2017-05-31 12:52:17 UTC; 2s
    ago
24 Docs: https://docs.docker.com
25 Main PID: 4133 (dockerd)
26 Tasks: 16 (limit: 4915)
27 Memory: 30.1M
28 CPU: 184ms
29 CGroup: /system.slice/docker.service
30 └─4133 /usr/bin/dockerd -H fd://
31 └─4137 docker-containerd -l unix:///var/run/docker/libcontainerd/docker
    -containerd.sock --metrics-interval=0 --start-timeout 2m -
32
33 May 31 12:52:17 docker-7 dockerd[4133]: time="2017-05-31T12
    :52:17.300890402Z" level=warning msg="Your kernel does not support
    cgroup rt peri
34 May 31 12:52:17 docker-7 dockerd[4133]: time="2017-05-31T12
    :52:17.301079754Z" level=warning msg="Your kernel does not support
    cgroup rt runt

```

```

35 May 31 12:52:17 docker-7 dockerd[4133]: time="2017-05-31T12
:52:17.301681794Z" level=info msg="Loading containers: start."
36 May 31 12:52:17 docker-7 dockerd[4133]: time="2017-05-31T12
:52:17.417539064Z" level=info msg="Default bridge (docker0) is
assigned with an I
37 May 31 12:52:17 docker-7 dockerd[4133]: time="2017-05-31T12
:52:17.465011600Z" level=info msg="Loading containers: done."
38 May 31 12:52:17 docker-7 dockerd[4133]: time="2017-05-31T12
:52:17.484747909Z" level=info msg="Daemon has completed
initialization"
39 May 31 12:52:17 docker-7 dockerd[4133]: time="2017-05-31T12
:52:17.485119478Z" level=info msg="Docker daemon" commit=89658be
graphdriver=aufs
40 May 31 12:52:17 docker-7 systemd[1]: Started Docker Application
Container Engine.
41 May 31 12:52:17 docker-7 dockerd[4133]: time="2017-05-31T12
:52:17.503832254Z" level=info msg="API listen on /var/run/docker.
sock"
42 May 31 12:52:17 docker-7 dockerd[4133]: time="2017-05-31T12
:52:17.504061522Z" level=info msg="API listen on [::]:4243"
43 $
44
45 (external)$ \*\*curl 104.199.209.157:4243/version\*\*
46 {
47   "Version":"17.05.0-ce","ApiVersion":"1.29","MinAPIVersion":"1.12","
GitCommit":"89658be","GoVersion":"go1.7.5","Os":"linux","Arch":
amd64","KernelVersion":"4.8.0-52-generic","BuildTime":"2017-05-04
T22:15:36.071254972+00:00" }
48
49 (external)$
50
51 <!--NeedCopy-->

```

Schritt 3: Installieren Sie NetScaler CPX Image

Holen Sie sich das NetScaler CPX-Image aus dem Docker App Store. Der CPX Express und der CPX haben dasselbe Image. Wenn Sie jedoch das CPX-Image mit NetScaler ADM lizenzieren und installieren, wird das Image zu einer vollständigen CPX-Instanz mit einer Leistung von 1 Gbit/s. Ohne Lizenz wird das Image zu einer CPX Express-Instanz, die 20 Mbit/s und 250 SSL-Verbindungen unterstützt.

```

1 $ \*\*sudo docker pull store/citrix/citrixadccpx:13.0-36.29\*\*
2 13.0-36.29: Pulling from store/citrix/citrixadccpx
3 4e1f679e8ab4: Pull complete
4 a3ed95caeb02: Pull complete
5 2931a926d44b: Pull complete
6 362cd40c5745: Pull complete
7 d10118725a7a: Pull complete
8 1e570419a7e5: Pull complete
9 d19e06114233: Pull complete
10 d3230f008ffd: Pull complete

```

```

11 22bdb10a70ec: Pull complete
12 1a5183d7324d: Pull complete
13 241868d4ebff: Pull complete
14 3f963e7ae2fc: Pull complete
15 fd254cf1ea7c: Pull complete
16 33689c749176: Pull complete
17 59c27bad28f5: Pull complete
18 588f5003e10f: Pull complete
19 Digest: sha256:31
    a65cfa38833c747721c6fbc142faec6051e5f7b567d8b212d912b69b4f1ebe
20 Status: Downloaded newer image for store/citrix/citrixadccpx:13.0-36.29
21 $
22
23 $ \*\*sudo docker images\*\*
24 REPOSITORY TAG IMAGE ID CREATED SIZE
25 store/citrix/citrixadccpx:13.0-36.29 6fa57c38803f 3 weeks ago 415MB
26 $
27 <!--NeedCopy-->

```

Schritt 4: Erstellen einer NetScaler CPX-Instanz

Installieren Sie das NetScaler CPX-Image auf dem Docker-Host. Öffnen Sie Ports für bestimmte Dienste, wie im folgenden Beispiel gezeigt, und geben Sie eine IP-Adresse für NetScaler ADM an:

```

1 bash-2.05b# \*\*CHOST=${
2 1:-localhost }
3 \*\*
4 bash-2.05b# \*\*echo | openssl s_client -connect $CHOST:443 | openssl
    x509 -fingerprint -noout | cut -d'=' -f2\*\*
5 depth=0 C = US, ST = California, L = San Jose, O = Citrix NetScaler, OU
    = Internal, CN = Test Only Cert
6 verify error:num=18:self signed certificate
7 verify return:1
8 depth=0 C = US, ST = California, L = San Jose, O = Citrix NetScaler, OU
    = Internal, CN = Test Only Cert
9 verify return:1
10 DONE
11 24:AA:8B:91:7B:72:5E:6E:C1:FD:86:FA:09:B6:42:49:FC:1E:86:A4
12 bash-2.05b#
13
14 $ \*\*sudo docker run -dt -p 50000:88 -p 5080:80 -p 5022:22 -p 5443:443
    -p 5163:161/udp -e NS_HTTP_PORT=5080 -e NS_HTTPS_PORT=5443 -e
    NS_SSH_PORT=5022 -e NS_SNMP_PORT=5163 -e EULA=yes -e LS_IP=xx.xx.xx.
    xx -e PLATFORM=CP1000 --privileged=true --ulimit core=-1 -e
    NS_MGMT_SERVER=xx.xx.xx.xx:xxxx -e NS_MGMT_FINGER_PRINT=24:AA:8B
    :91:7B:72:5E:6E:C1:FD:86:FA:09:B6:42:49:FC:1E:86:A4 --env
    NS_ROUTABLE=false --env HOST=104.199.209.157 store/citrix/
    citrixadccpx:13.0-36.29\*\*
15 44ca1c6c0907e17a10ffcb9ffe33cd3e9f71898d8812f816e714821870fa3538
16 $
17

```

```
18 $ \*\*sudo docker ps\*\*
19 CONTAINER ID IMAGE COMMAND CREATED STATUS PORTS NAMES
20 44ca1c6c0907 store/citrix/citrixadccpx:13.0-36.29 "/bin/sh -c 'bash ...
    " 19 seconds ago Up 17 seconds 0.0.0.0:5022->22/tcp,
    0.0.0.0:5080->80/tcp, 0.0.0.0:50000->88/tcp, 0.0.0.0:5163->161/udp,
    0.0.0.0:5443->443/tcp gifted_perlman
21 $
22
23 $ \*\*ssh -p 5022 root@localhost\*\*
24 root@localhost's password:
25 Welcome to nsoslx 1.0 (GNU/Linux 4.8.0-52-generic x86_64)
26
27 * Documentation: https://www.citrix.com/
28 Last login: Mon Jun 5 18:58:51 2017 from xx.xx.xx.xx
29 root@44ca1c6c0907:~#
30 root@44ca1c6c0907:~#
31 root@44ca1c6c0907:~# \*\*cli_script.sh 'show ns ip'\*\*
32 exec: show ns ip
33 Ippaddress Traffic Domain Type Mode Arp Icmp Vserver State
34 -----
35 1) 172.17.0.2 0 NetScaler IP Active Enabled Enabled NA Enabled
36 2) 192.0.0.1 0 SNIP Active Enabled Enabled NA Enabled
37 Done
38 root@44ca1c6c0907:~# \*\*cli_script.sh 'show licenseserver'\*\*
39 exec: show licenseserver
40 1) ServerName: xx.xx.xx.xxPort: 27000 Status: 1 Grace: 0 Gptimeleft: 0
41 Done
42 root@44ca1c6c0907:~# cli_script.sh 'show capacity'
43 exec: show capacity
44 Actualbandwidth: 1000 Platform: CP1000 Unit: Mbps Maxbandwidth: 3000
    Minbandwidth: 20 Instancecount: 0
45 Done
46 root@44ca1c6c0907:~#
47
48 $ \*\*sudo iptables -t nat -L -n\*\*
49 Chain PREROUTING (policy ACCEPT)
50 target prot opt source destination
51 DOCKER all -- 0.0.0.0/0 0.0.0.0/0 ADDRTYPE match dst-type LOCAL
52
53 Chain INPUT (policy ACCEPT)
54 target prot opt source destination
55
56 Chain OUTPUT (policy ACCEPT)
57 target prot opt source destination
58 DOCKER all -- 0.0.0.0/0 !127.0.0.0/8 ADDRTYPE match dst-type LOCAL
59
60 Chain POSTROUTING (policy ACCEPT)
61 target prot opt source destination
62 MASQUERADE all -- 172.17.0.0/16 0.0.0.0/0
63 MASQUERADE tcp -- 172.17.0.2 172.17.0.2 tcp dpt:443
64 MASQUERADE udp -- 172.17.0.2 172.17.0.2 udp dpt:161
65 MASQUERADE tcp -- 172.17.0.2 172.17.0.2 tcp dpt:88
66 MASQUERADE tcp -- 172.17.0.2 172.17.0.2 tcp dpt:80
```

```
67 MASQUERADE tcp -- 172.17.0.2 172.17.0.2 tcp dpt:22
68
69 Chain DOCKER (2 references)
70 target prot opt source destination
71 RETURN all -- 0.0.0.0/0 0.0.0.0/0
72 DNAT tcp -- 0.0.0.0/0 0.0.0.0/0 tcp dpt:5443 to:172.17.0.2:443
73 DNAT udp -- 0.0.0.0/0 0.0.0.0/0 udp dpt:5163 to:172.17.0.2:161
74 DNAT tcp -- 0.0.0.0/0 0.0.0.0/0 tcp dpt:50000 to:172.17.0.2:88
75 DNAT tcp -- 0.0.0.0/0 0.0.0.0/0 tcp dpt:5080 to:172.17.0.2:80
76 DNAT tcp -- 0.0.0.0/0 0.0.0.0/0 tcp dpt:5022 to:172.17.0.2:22
77 $
78 <!--NeedCopy-->
```

Schritt 5: NetScaler CPX über NetScaler ADM lizenzieren

Angenommen, NetScaler ADM wird lokal ausgeführt, sollten Sie in der Lage sein, zu überprüfen, ob NetScaler CPX mit MAS kommuniziert und Informationen sendet. Die folgenden Bilder zeigen, wie NetScaler CPX eine Lizenz von NetScaler ADM abrufen.

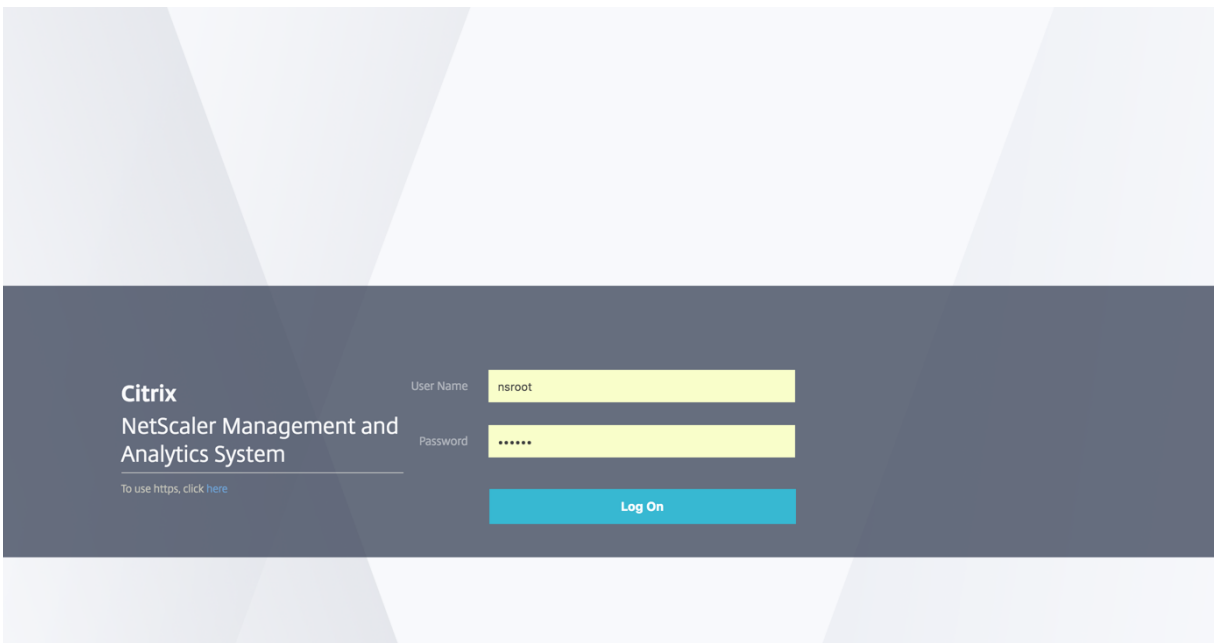

Citrix NetScaler Management and Analytics System May 31 2017 13:14:20 GMT nsroot

Search here

Networks > License Settings

License Server Port Settings

Proxy Server Port	License Server Port	Vendor Daemon Port
0	27000	7279

License Files

The following license files are present on this server. Select **Add New License** to upload more licenses. To delete a license, select the license and click **Delete**.

[Add License File](#) [Apply Licenses](#) [Delete](#) [Download](#)

<input type="checkbox"/>	Name	Last Modified	Size
<input type="checkbox"/>	FID_3bf0b423_15ba7640cc6_2664.lic	2017-05-23 21:30:15	1.10 KB
<input type="checkbox"/>	FID_3bf0b423_15ba7640cc6_2672.lic	2017-05-23 21:30:15	1.10 KB
<input type="checkbox"/>	FID_2a2386a8_15b93284902_487e.lic	2017-05-23 21:30:15	1.10 KB
<input type="checkbox"/>	FID_2a2386a8_15b93284902_4878.lic	2017-05-23 21:30:15	1.10 KB
<input type="checkbox"/>	FID_3bf0b423_15ba7640cc6_5281.lic	2017-05-23 21:30:15	1.10 KB
<input type="checkbox"/>	FID_2a2386a8_15b93284902_4870.lic	2017-05-23 21:30:15	1.10 KB
<input type="checkbox"/>	FID_3bf0b423_15ba7640cc6_527b.lic	2017-05-23 21:30:15	1.10 KB
<input type="checkbox"/>	FID_2a2386a8_15b93284902_486a.lic	2017-05-23 21:30:15	1.10 KB
<input type="checkbox"/>	FID_3bf0b423_15ba7640cc6_5275.lic	2017-05-23 21:30:15	1.10 KB
<input type="checkbox"/>	FID_2a2386a8_15b93284902_4864.lic	2017-05-23 21:30:15	1.10 KB

License Expiry Information

Feature	Count	Days To Expiry
No items		

Citrix NetScaler Management and Analytics System Jun 05 2017 15:09:41 GMT nsroot

Search here

Networks > Instances > NetScaler CPX

NetScaler CPX

Instances: **3** Docker Host: **0**

[Add](#) [Provision](#) [Delete](#) [Dashboard](#) [Reboot](#) [Action](#) Search

<input type="checkbox"/>	IP Address	Host Name	State	Docker Host	Port Range	SSH Port	HTTP Port	HTTPS Port	SNMP Port
<input type="checkbox"/>	172.17.0.2	-NA-	Out of Service	104.196.190.229		32770	32769	32768	32768
<input type="checkbox"/>	172.17.0.5	-NA-	Out of Service	10.10.15.159	88-88	32785	32784	32783	32773
<input type="checkbox"/>	172.17.0.2	-NA-	Up	104.199.209.157		5022	5080	5443	5163

Citrix NetScaler Management and Analytics System Jun 05 2017 15:10:23 GMT nsroot

Search here

Networks > License Settings > CPX Licenses

CPX Licenses

Instances

10.0%

Total 10
Used 1

The following instances are consuming Instance license.

Name	IP Address	Instance Type	Allocation Status	Allocated Capacity
e516b1b61939	172.17.0.2	NetScaler CPX	Not available <input type="button" value="i"/>	1

Schritt 6: Konfigurieren Sie Load Balancing Services auf NetScaler CPX und überprüfen Sie die Konfiguration

Installieren Sie zunächst die NGINX-Webserver auf dem Docker-Host. Konfigurieren Sie anschließend den Lastenausgleich auf NetScaler CPX, um die beiden Webserver zu verteilen, und testen Sie die Konfiguration.

Installieren Sie die NGINX-Webserver Verwenden Sie die im folgenden Beispiel gezeigten Befehle, um NGINX-Webserver zu installieren.

```
1 $ sudo docker pull nginx
2 Using default tag: latest
3 latest: Pulling from library/nginx
4 Digest: sha256:41
   ad9967ea448d7c2b203c699b429abe1ed5af331cd92533900c6d77490e0268
5 Status: Image is up to date for nginx:latest
6
7
8 \*\*$ sudo docker run -d -p 81:80 nginx\*\*
9 098a77974818f451c052ecd172080a7d45e446239479d9213cd4ea6a3678616f
10
11
12 \*\*$ sudo docker run -d -p 82:80 nginx\*\*
13 bbdac2920bb4085f70b588292697813e5975389dd546c0512daf45079798db65
14
15
16 \*\*$ sudo iptables -t nat -L -n\*\*
17 Chain PREROUTING (policy ACCEPT)
18 target prot opt source destination
19 DOCKER all -- 0.0.0.0/0 0.0.0.0/0 ADDRTYPE match dst-type LOCAL
20
21 Chain INPUT (policy ACCEPT)
22 target prot opt source destination
23
24 Chain OUTPUT (policy ACCEPT)
25 target prot opt source destination
26 DOCKER all -- 0.0.0.0/0 !127.0.0.0/8 ADDRTYPE match dst-type LOCAL
27
28 Chain POSTROUTING (policy ACCEPT)
29 target prot opt source destination
30 MASQUERADE all -- 172.17.0.0/16 0.0.0.0/0
31 MASQUERADE tcp -- 172.17.0.2 172.17.0.2 tcp dpt:443
32 MASQUERADE udp -- 172.17.0.2 172.17.0.2 udp dpt:161
33 MASQUERADE tcp -- 172.17.0.2 172.17.0.2 tcp dpt:88
34 MASQUERADE tcp -- 172.17.0.2 172.17.0.2 tcp dpt:80
35 MASQUERADE tcp -- 172.17.0.2 172.17.0.2 tcp dpt:22
36 MASQUERADE tcp -- 172.17.0.3 172.17.0.3 tcp dpt:80
37 MASQUERADE tcp -- 172.17.0.4 172.17.0.4 tcp dpt:80
38
39 Chain DOCKER (2 references)
40 target prot opt source destination
```

```

41 RETURN all -- 0.0.0.0/0 0.0.0.0/0
42 DNAT tcp -- 0.0.0.0/0 0.0.0.0/0 tcp dpt:5443 to:172.17.0.2:443
43 DNAT udp -- 0.0.0.0/0 0.0.0.0/0 udp dpt:5163 to:172.17.0.2:161
44 DNAT tcp -- 0.0.0.0/0 0.0.0.0/0 tcp dpt:50000 to:172.17.0.2:88
45 DNAT tcp -- 0.0.0.0/0 0.0.0.0/0 tcp dpt:5080 to:172.17.0.2:80
46 DNAT tcp -- 0.0.0.0/0 0.0.0.0/0 tcp dpt:5022 to:172.17.0.2:22
47 DNAT tcp -- 0.0.0.0/0 0.0.0.0/0 tcp dpt:81 to:172.17.0.3:80
48 DNAT tcp -- 0.0.0.0/0 0.0.0.0/0 tcp dpt:82 to:172.17.0.4:80
49 $
50 <!--NeedCopy-->

```

Konfigurieren Sie NetScaler CPX für den Lastenausgleich und überprüfen Sie die Lastverteilung an beide Webdienste

```

1 $ \*\*ssh -p 5022 root@localhost\*\*
2 root@localhost's password:
3 Welcome to nsoslx 1.0 (GNU/Linux 4.8.0-52-generic x86_64)
4
5 * Documentation: https://www.citrix.com/
6 Last login: Mon Jun 5 18:58:54 2017 from 172.17.0.1
7 root@44ca1c6c0907:~#
8 root@44ca1c6c0907:~#
9 root@44ca1c6c0907:~#
10 root@44ca1c6c0907:~#
11 root@44ca1c6c0907:~# \*\*cli_script.sh "add service web1 172.17.0.3
    HTTP 80"\*\*
12 exec: add service web1 172.17.0.3 HTTP 80
13 Done
14 root@44ca1c6c0907:~# \*\*cli_script.sh "add service web2 172.17.0.4
    HTTP 80"\*\*
15 exec: add service web2 172.17.0.4 HTTP 80
16 Done
17 root@44ca1c6c0907:~# \*\*cli_script.sh "add lb vserver cpx-vip HTTP
    172.17.0.2 88"\*\*
18 exec: add lb vserver cpx-vip HTTP 172.17.0.2 88
19 Done
20 root@44ca1c6c0907:~# \*\*cli_script.sh "bind lb vserver cpx-vip web1
    "\*\*"
21 exec: bind lb vserver cpx-vip web1
22 Done
23 root@44ca1c6c0907:~# \*\*cli_script.sh "bind lb vserver cpx-vip web2
    "\*\*"
24 exec: bind lb vserver cpx-vip web2
25 Done
26 root@44ca1c6c0907:~#
27
28 root@44ca1c6c0907:~# \*\*cli_script.sh 'show lb vserver cpx-vip'\*\*
29 exec: show lb vserver cpx-vip
30
31 cpx-vip (172.17.0.2:88) - HTTP Type: ADDRESS
32 State: UP
33 Last state change was at Mon Jun 5 19:01:49 2017
34 Time since last state change: 0 days, 00:00:42.620
35 Effective State: UP

```

```
36 Client Idle Timeout: 180 sec
37 Down state flush: ENABLED
38 Disable Primary Vserver On Down : DISABLED
39 Appflow logging: ENABLED
40 Port Rewrite : DISABLED
41 No. of Bound Services : 2 (Total) 2 (Active)
42 Configured Method: LEASTCONNECTION
43 Current Method: Round Robin, Reason: A new service is bound
    BackupMethod: ROUNDROBIN
44 Mode: IP
45 Persistence: NONE
46 Vserver IP and Port insertion: OFF
47 Push: DISABLED Push VServer:
48 Push Multi Clients: NO
49 Push Label Rule: none
50 L2Conn: OFF
51 Skip Persistency: None
52 Listen Policy: NONE
53 IcmpResponse: PASSIVE
54 RHlstate: PASSIVE
55 New Service Startup Request Rate: 0 PER_SECOND, Increment Interval: 0
56 Mac mode Retain Vlan: DISABLED
57 DBS_LB: DISABLED
58 Process Local: DISABLED
59 Traffic Domain: 0
60 TROFS Persistence honored: ENABLED
61 Retain Connections on Cluster: NO
62
63 2) web1 (172.17.0.3: 80) - HTTP State: UP Weight: 1
64 3) web2 (172.17.0.4: 80) - HTTP State: UP Weight: 1
65 Done
66 root@44ca1c6c0907:~#
67
68 (external)$ \*\*curl 104.199.209.157:50000\*\*
69 \\



```

```

87
88 \<p\>For online documentation and support please refer to
89 \\

```

128	Current											
129							Dload	Upload	Total	Spent	Left	
130	Speed											
131	100	612	100	612	0	0	1877	0	--:--:--	--:--:--		
132	--:--:-- 1883											
133	% Total	% Received		% Xferd	Average Speed		Time	Time	Time			
134	Current											
135							Dload	Upload	Total	Spent	Left	
136	Speed											
137	100	612	100	612	0	0	1852	0	--:--:--	--:--:--		
138	--:--:-- 1848											
139	% Total	% Received		% Xferd	Average Speed		Time	Time	Time			
140	Current											
141							Dload	Upload	Total	Spent	Left	
142	Speed											
143	100	612	100	612	0	0	1860	0	--:--:--	--:--:--		
144	--:~:~:~ 1865											
145	% Total	% Received		% Xferd	Average Speed		Time	Time	Time			
146	Current											
147							Dload	Upload	Total	Spent	Left	
148	Speed											
149	100	612	100	612	0	0	1887	0	--:~:~:~	--:~:~:~		
150	--:~:~:~ 1888											
151	% Total	% Received		% Xferd	Average Speed		Time	Time	Time			
152	Current											
153							Dload	Upload	Total	Spent	Left	
154	Speed											
155	100	612	100	612	0	0	1802	0	--:~:~:~	--:~:~:~		
156	--:~:~:~ 1800											
157	% Total	% Received		% Xferd	Average Speed		Time	Time	Time			
158	Current											
159							Dload	Upload	Total	Spent	Left	
160	Speed											
161	100	612	100	612	0	0	1902	0	--:~:~:~	--:~:~:~		
162	--:~:~:~ 1906											

```

163 % Total      % Received % Xferd  Average Speed   Time    Time     Time
    Current
164
165           Dload  Upload  Total  Spent  Left
    Speed
166
167 100   612   100   612    0     0   1843     0  --:--:--  --:--:--
    --:--:-- 1848
168
169
170
171 % Total      % Received % Xferd  Average Speed   Time    Time     Time
    Current
172
173           Dload  Upload  Total  Spent  Left
    Speed
174
175 100   612   100   612    0     0   1862     0  --:--:--  --:--:--
    --:--:-- 1860
176
177 % Total      % Received % Xferd  Average Speed   Time    Time     Time
    Current
178
179           Dload  Upload  Total  Spent  Left
    Speed
180
181 100   612   100   612    0     0   1806     0  --:--:--  --:--:--
    --:~:~:~ 1810
182
183 % Total      % Received % Xferd  Average Speed   Time    Time     Time
    Current
184
185           Dload  Upload  Total  Spent  Left
    Speed
186
187 100   612   100   612    0     0   1702     0  --:~:~:~  --:~:~:~
    --:~:~:~ 1704
188
189 (external)$
190
191
192
193
194
195 root@44ca1c6c0907:~# \*\*cli_script.sh 'stat lb vserver cpx-vip'\*\*
196
197 exec: stat lb vserver cpx-vip
198
199
200
201 Virtual Server Summary
202
203           vsvrIP  port      Protocol      State  Health

```

204	actSvcs						
205	cpx-vip	172.17.0.2	88	HTTP	UP	100	
206		2					
207							
208							
209	inactSvcs						
210							
211	cpx-vip	0					
212							
213							
214							
215	Virtual Server Statistics						
216							
217				Rate (/s)			
218	Total						
219	Vserver hits					0	
220	101						
221	Requests					0	
222	101						
223	Responses					0	
224	101						
225	Request bytes					0	
226	8585						
227	Response bytes					0	
228	85850						
229	Total Packets rcvd					0	
230	708						
231	Total Packets sent					0	
232	408						
233	Current client connections					--	
234	0						
235	Current Client Est connections					--	
236	0						
237	Current server connections					--	
238	0						
239	Current Persistence Sessions					--	
240	0						
241	Requests in surge queue					--	
	0						

```

242
243 Requests in vserver's surgeQ      --
      0
244
245 Requests in service's surgeQs    --
      0
246
247 Spill Over Threshold              --
      0
248
249 Spill Over Hits                   --
      0
250
251 Labeled Connection                --
      0
252
253 Push Labeled Connection           --
      0
254
255 Deferred Request                  0
      0
256
257 Invalid Request/Response         --
      0
258
259 Invalid Request/Response Dropped --
      0
260
261 Vserver Down Backup Hits         --
      0
262
263 Current Multipath TCP sessions    --
      0
264
265 Current Multipath TCP subflows    --
      0
266
267 Apdex for client response times.  --
      1.00
268
269 Average client TTLB               --
      0
270
271 web1          172.17.0.3    80      HTTP      UP      51
      0/s
272
273 web2          172.17.0.4    80      HTTP      UP      50
      0/s
274
275 Done
276
277 root@44ca1c6c0907:~#
278 <!--NeedCopy-->

```

NetScaler CPX Problembehandlung

November 23, 2023

In diesem Dokument wird erläutert, wie Sie Probleme beheben können, die bei der Verwendung von NetScaler CPX auftreten können. Mithilfe dieses Dokuments können Sie Protokolle sammeln, um die Ursachen zu ermitteln und Problemumgehungen für einige der häufigsten Probleme im Zusammenhang mit der Installation und Konfiguration von NetScaler CPX anzuwenden.

- Wie kann ich NetScaler CPX-Protokolle anzeigen?

Sie können NetScaler CPX-Protokolle mit dem `kubectl logs` Befehl anzeigen, wenn NetScaler CPX mit der `tty: true` Option bereitgestellt wird. Sie können den folgenden Befehl ausführen, um die Protokolle anzuzeigen:

```
1 kubectl logs <pod-name> [-c <container-name>] [-n <namespace-name>]
```

Beispiel,

```
1 kubectl logs cpx-ingress1-69b9b8c648-t8bgn -c cpx -n citrix-adc
```

Im Folgenden finden Sie ein Beispiel für die NetScaler CPX-Pod-Bereitstellung mit der `tty: true` Option:

```
1 containers:
2   - name: cpx-ingress
3     image: "quay.io/citrix/citrix-k8s-cpx-ingress:13.0-58.30"
4     tty: true
5     securityContext:
6       privileged: true
7     env:
8
9   <!--NeedCopy-->
```

Weitere Startprotokolle finden Sie in der Datei `/cpx/log/boot.log` des NetScaler CPX-Dateisystems.

Hinweis: Um den Pod-Namen abzurufen, führen Sie den `kubectl get pods -o wide` Befehl aus.

- Wie kann ich das technische Support-Paket von NetScaler CPX abholen?

Sie können den folgenden Befehl auf der Shell-Schnittstelle des Kubernetes-Masterknotens ausführen, um das technische Supportpaket für NetScaler CPX zu sammeln:

```
1 kubectl exec <cpx-pod-name> [-c <cpx-container-name>] [-n <namespace-name>] /var/netscaler/bins/cli_script.sh "show techsupport"
```

Sie können das technische Support-Paket im Verzeichnis `/var/tmp/support` des Dateisystems des NetScaler CPX anzeigen. Verwenden Sie `scp` oder `kubectl cp`, um das technische Support-Paket von NetScaler CPX an das gewünschte Ziel zu kopieren.

Beispiel:

```
1 root@localhost# kubectl exec cpx-ingress1-55b9b6fc75-t5kc6 -c cpx
  -n citrix-adc /var/netscaler/bins/cli_script.sh "show
  techsupport"
2 exec: show techsupport
3 Scope: NODE
4 Done
5 root@localhost# kubectl cp cpx-ingress1-55b9b6fc75-t5kc6:var/tmp/
  support/collector_P_192.168.29.232_31Aug2020_07_30.tar.gz /tmp/
  /collector_P_192.168.29.232_31Aug2020_07_30.tar.gz -c cpx
6 root@localhost# ll /tmp/collector_P_192.168.29.232
  _31Aug2020_07_30.tar.gz
7 -rw-r--r-- 1 root root 1648109 Aug 31 13:23 /tmp/collector_P_192
  .168.29.232_31Aug2020_07_30.tar.gz
```

- Warum steckt der NetScaler CPX-Pod beim Booten fest?

Sie können den Pod-Status mit dem `kubectl describe pods` Befehl überprüfen. Führen Sie den folgenden Befehl aus, um den Pod-Status zu ermitteln:

```
1 kubectl describe pods <pod-name> [-c <container-name>] [-n <
  namespace-name>]
```

Beispiel:

```
1 kubectl describe pods cpx-ingress1-69b9b8c648-t8bgn
```

Wenn die Pod-Ereignisse zeigen, dass der Container gestartet wurde, müssen Sie die Pod-Protokolle überprüfen.

- Wie kopiere ich Dateien zwischen dem NetScaler CPX-Pod und dem Kubernetes-Masterknoten?

Es wird empfohlen, die Volume-Mount-Funktion von Docker zu verwenden, um das `/cpx` Verzeichnis in das Dateisystem des Hosts einzuhängen. Wenn ein NetScaler CPX-Container Core-Dumps beendet, sind Protokolle und andere wichtige Daten auf dem Mount Point verfügbar.

Sie können einen der folgenden Befehle verwenden, um Dateien zwischen dem NetScaler CPX-Pod und dem Kubernetes-Masterknoten zu kopieren:

kubectl cp: Sie können den folgenden Befehl ausführen, um Dateien vom Pod zum Knoten zu kopieren:

```
1 kubectl cp <pod-name>:<absolute-src-path> <dst-path> [-c <
  container-name>] [-n <namespace-name>]
```

Beispiel:

```
1 root@localhost:~# kubectl cp cpx-ingress-596d56bb6-zbx6h:cpx/log/
  boot.log /tmp/cpx-boot.log -c cpx-ingress
2 root@localhost:~# ll /tmp/cpx-boot.log
3 -rw-r--r-- 1 root root 7880 Sep 11 00:07 /tmp/cpx-boot.log
```

scp: Sie können den Befehl verwenden, um Dateien zwischen dem NetScaler CPX-Pod und dem Kubernetes-Knoten zu kopieren. Führen Sie den folgenden Befehl aus, um Dateien vom Pod zum Knoten zu kopieren. Wenn es nach dem Kennwort fragt, geben Sie das Kennwort für den SSH-Benutzer ein:

```
1 scp <user>@<pod-ip>:<absolute-src-path> <dst-path>
```

Beispiel:

```
1 root@localhost:~# scp nsroot@192.168.29.198:/cpx/log/boot.log /
  tmp/cpx-boot.log
2 nsroot@192.168.29.198's password:
3 boot.log
4 100% 7880      5.1MB/s   00:00
5 root@localhost:~#
```

- Wie erfasse ich Pakete auf NetScaler CPX?

Um Pakete auf NetScaler CPX zu erfassen, starten Sie die Shell-Schnittstelle von NetScaler CPX mit dem `kubectl exec` Befehl. Führen Sie den folgenden Befehl aus, um die Shell-Schnittstelle des NetScaler CPX-Pods zu starten:

```
1 kubectl exec -it pod-name [-c container-name] [-n namespace-
  name] bash
```

Beispiel:

```
1 kubectl exec -it cpx-ingress1-69b9b8c648-t8bgn -c cpx -n
  citrix-adc bash
```

Führen Sie außerdem den folgenden Befehl aus, um die Paketerfassung zu starten:

```
1 cli_script.sh "start nstrace -size 0"
```

Wenn Sie die laufende Paketerfassung beenden möchten, führen Sie den folgenden Befehl aus:

```
1 cli_script.sh "stop nstrace"
```

Sie können die in einer *CAP-Datei* erfassten Pakete im Verzeichnis `/cpx/nstrace/timestamp` im NetScaler CPX-Dateisystem anzeigen.

- Warum ist der Lizenzserver nicht konfiguriert, auch wenn NetScaler CPX mit der `LS_IP=<ADM -IP>` Umgebungsvariablen bereitgestellt wird?

Stellen Sie sicher, dass auf den Lizenzserver von dem Knoten aus zugegriffen werden kann, auf dem NetScaler CPX bereitgestellt wird. Sie können den `ping <ADM-IP>` Befehl verwenden, um die Konnektivität vom NetScaler CPX-Knoten zu NetScaler ADM zu überprüfen.

Wenn NetScaler ADM vom Knoten aus zugänglich ist, müssen Sie die Lizenzserverkonfigurationsprotokolle in der Datei `/cpx/log/boot.log` überprüfen. Sie können auch mit dem folgenden Befehl auf der Shell-Oberfläche des NetScaler CPX-Pods nach der Lizenzserverkonfiguration suchen:

```
1 cli_script.sh "show licenseserver"
```

Beispiel:

```
1 root@cpx-ingress-596d56bb6-zbx6h:/cpx/log# cli_script.sh "show
  licenseserver"
2 exec: show licenseserver
3 ServerName: 10.106.102.199Port: 27000 Status: 1 Grace: 0
  Gptimeleft: 720
4 Done
```

- Warum ist die gepoolte Lizenz auch nach einer erfolgreichen Lizenzserverkonfiguration auf NetScaler CPX nicht auf NetScaler CPX konfiguriert?

Überprüfen Sie die Lizenzkonfigurationsprotokolle in der Datei `/cpx/log/boot.log`. Sie können die konfigurierte gepoolte Lizenz auf NetScaler CPX auch mithilfe des folgenden Befehls auf der Shell-Schnittstelle des NetScaler CPX-Pods überprüfen:

```
1 cli_script.sh " show capacity "
```

Beispiel,

```
1 root@cpx-ingress-596d56bb6-zbx6h:/cpx/log# cli_script.sh "show
  capacity"
2 exec: show capacity
3 Actualbandwidth: 1000 MaxVcpuCount: 2 Edition: Platinum
  Unit: Mbps Bandwidth: 0` `Maxbandwidth: 40000
  Minbandwidth: 20 Instancecount: 1
4 Done
```

Stellen Sie außerdem sicher, dass die erforderlichen Lizenzdateien in den Lizenzserver hochgeladen wurden. Sie können auch die verfügbaren Lizenzen auf dem Lizenzserver überprüfen, nachdem er erfolgreich auf NetScaler CPX konfiguriert wurde, indem Sie den folgenden Befehl verwenden. Führen Sie den Befehl auf der Shell-Schnittstelle des NetScaler CPX-Pods aus:

```
1 cli_script.sh " sh licenseserverpool "
```

Beispiel:

```
1 root@cpx-ingress-596d56bb6-zbx6h:/cpx/log# cli_script.sh "show
  licenseserverpool"
```

```

2  exec: show licenseserverpool
3      Instance Total                : 5
4      Instance Available            : 4
5      Standard Bandwidth Total      : 0 Mbps
6      Standard Bandwidth Availabe   : 0 Mbps
7      Enterprise Bandwidth Total    : 0 Mbps
8      Enterprise Bandwidth Available: 0 Mbps
9      Platinum Bandwidth Total      : 10.00 Gbps
10     Platinum Bandwidth Available  : 9.99 Gbps
11     CP1000 Instance Total         : 100
12     CP1000 Instance Available     : 100
13     Done
14 <!--NeedCopy-->

```

- Warum erhalten NITRO-API-Aufrufe eine Antwort von NetScaler CPX auf *Verbindung verweigert* ?

Der Standardport für NITRO-APIs ist 9080 (unsicher) und 9443 (sicher) ab NetScaler CPX Release 12.1. Stellen Sie sicher, dass der NITRO-Port von NetScaler CPX, auf den Sie zugreifen möchten, auf dem Pod verfügbar ist. Sie können den `kubectl describe` Befehl ausführen, um den bereitgestellten und zugeordneten Port des NetScaler CPX-Containers im Abschnitt NetScaler CPX-Container anzuzeigen:

```
1 kubectl describe pods <pod-name> | grep -i port
```

Beispiel:

```

1      ng472 | grep -i port
2      Ports:                80/TCP, 443/TCP, 9080/TCP, 9443/TCP
3      Host Ports:          0/TCP, 0/TCP, 0/TCP, 0/TCP
4      NS_HTTP_PORT:        9080
5      NS_HTTPS_PORT:       9443
6      Port:                 <none>
7      Host Port:            <none>
8      NS_PORT:              80
9 <!--NeedCopy-->

```

- Warum verbraucht der NSPPE-Prozess in NetScaler CPX den größten Teil der CPU-Auslastung, selbst wenn kein oder wenig Verkehr vorhanden ist?

Wenn NetScaler CPX mit der `CPX_CONFIG='{ "YIELD": "NO" }` Umgebungsvariablen bereitgestellt wird, verbraucht der NSPPE-Prozess 100 Prozent CPU-Auslastung, selbst wenn kein oder nur wenig Datenverkehr vorhanden ist. Wenn Sie möchten, dass der NSPPE-Prozess die CPU-Auslastung nicht verbraucht, müssen Sie NetScaler CPX ohne die `CPX_CONFIG='{ "YIELD": "NO" }` Umgebungsvariable bereitstellen. Standardmäßig ist der NSPPE-Prozess in CPX so konfiguriert, dass er die CPU-Auslastung nicht belastet oder verbraucht.

- Warum ist NetScaler CPX nicht in NetScaler ADM aufgeführt, selbst wenn es mit den erforderlichen Umgebungsvariablen für die Registrierung bei NetScaler ADM bereitgestellt wurde?

Die Protokolle für die NetScaler CPX-Registrierung bei NetScaler ADM finden Sie in der Datei `/cpx/log/boot.log` im NetScaler CPX-Dateisystem.

Sie können die Zugänglichkeit der NetScaler ADM-IP-Adresse über den NetScaler CPX-Pod mit dem Befehl `ping` überprüfen. Stellen Sie außerdem sicher, dass alle erforderlichen Umgebungsvariablen für die NetScaler ADM-Registrierung für den NetScaler CPX-Container konfiguriert sind.

- `NS_MGMT_SERVER`: Gibt die ADM-IP-Adresse oder den FQDN an.
 - `HOST`: Gibt die IP-Adresse des Knotens an.
 - `NS_HTTP_PORT`: Gibt den zugeordneten HTTP-Port auf dem Knoten an.
 - `NS_HTTPS_PORT`: Gibt den zugeordneten HTTPS-Port auf dem Knoten an.
 - `NS_SSH_PORT`: Gibt den zugeordneten SSH-Port auf dem Knoten an.
 - `NS_SNMP_PORT`: Gibt den zugeordneten SNMP-Port auf dem Knoten an.
 - `NS_ROUTABLE`: Die NetScaler CPX-Pod-IP-Adresse kann nicht von außen weitergeleitet werden.
 - `NS_MGMT_USER`: Gibt den ADM-Benutzernamen an.
 - `NS_MGMT_PASS`: Gibt das ADM-Kennwort an.
- Warum wird die Fehlermeldung *Ungültiger Benutzername oder Kennwort* `cli_script.sh` angezeigt, nachdem das Kennwort für den nsroot-Benutzer geändert wurde?

Der Befehl `cli_script.sh` ist ein Wrapper-Dienstprogramm für NSCLI auf NetScaler CPX. Es führt das erste Argument als Befehlszeichenfolge oder Dateipfad aus, und das zweite Argument ist optional, nämlich Anmeldeinformationen. Wenn das Kennwort für den nsroot-Benutzer geändert wird, müssen Sie Anmeldeinformationen als zweites Argument für angeben `cli_script.sh`. Sie können den folgenden Befehl ausführen, um NSCLI mit Anmeldeinformationen auszuführen:

```
1 cli_script.sh " <command> " " :<username>:<password> "
```

Beispiel:

```
1 root@087a1e34642d:/# cli_script.sh "show ns ip"
2 exec: show ns ip
3
4 ERROR: Invalid username or password
5
6 root@087a1e34642d:/# cli_script.sh "show ns ip" ":nsroot:
7 nsroot123"
8 exec: show ns ip
9
10 Ippaddress      Traffic Domain      Type      Mode
11      Arp      Icmp      Vserver      State      ----      ---
      ----      -
```

12	172.17.0.3	0		NetScaler IP	Active
	Enabled	Enabled	NA	Enabled	
13	192.0.0.1	0		SNIP	Active
	Enabled	Enabled	NA	Enabled	
14	Done				

- Warum schlägt SSH zu NetScaler CPX mit `root` und `nsroot` Benutzer fehl?

Ab Version 13.0-64.35 generiert NetScaler CPX ein Standardkennwort und aktualisiert es für SSH-Benutzer - `root` und `nsroot`. Wenn Sie das Kennwort nicht manuell geändert haben, finden Sie das Kennwort für SSH-Benutzer `/var/deviceinfo/random_id` im Dateisystem von NetScaler CPX.



© 2024 Cloud Software Group, Inc. All rights reserved. Cloud Software Group, the Cloud Software Group logo, and other marks appearing herein are property of Cloud Software Group, Inc. and/or one or more of its subsidiaries, and may be registered with the U.S. Patent and Trademark Office and in other countries. All other marks are the property of their respective owner(s).
